



# SCIENCE SHINE ILM NURI СВЕТ НАУКИ

INTERNATIONAL SCIENTIFIC JOURNAL | XALQARO ILMIY JURNAL | МЕЖДУНАРОДНЫЙ НАУЧНЫЙ ЖУРНАЛ

## ABSTRACT

Volume 2

This international scientific journal is created for new scientific research.

Articles are accepted in the following areas:

- specific and technical directions
- social directions
- directions of philology
- pedagogic directions
- directions of discovery and invention
- natural science majors

2023  
March 31

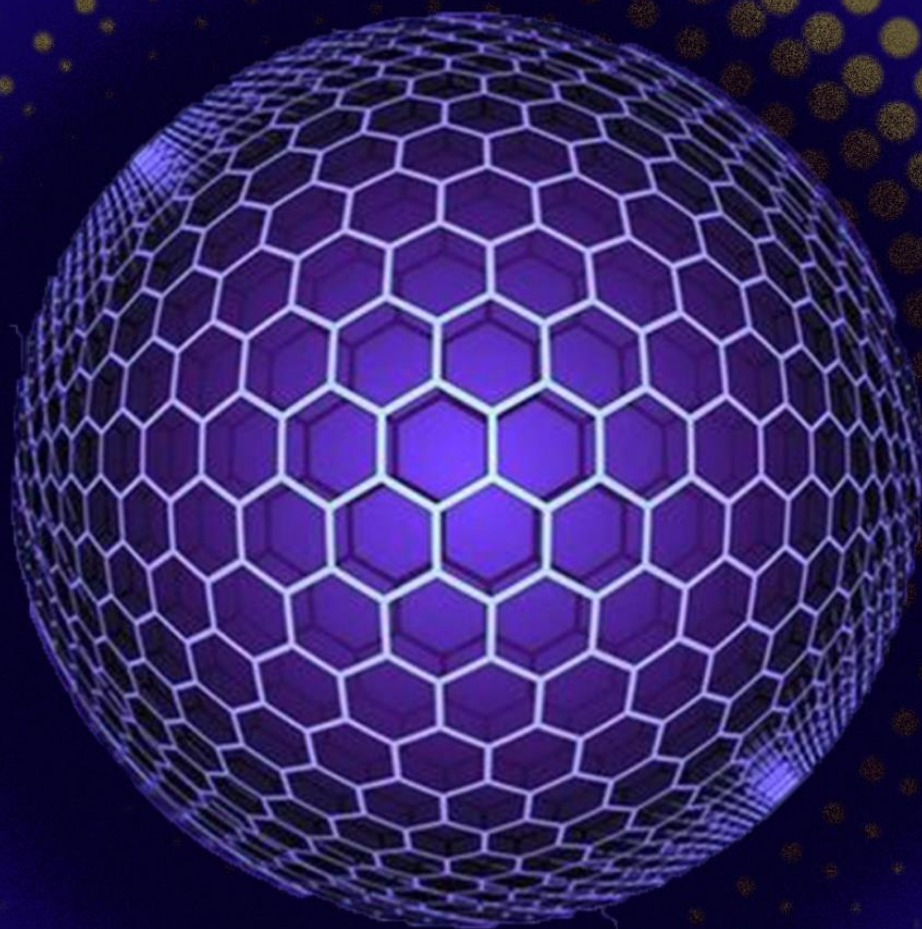

zenodo



I<sup>C</sup>I WORLD  
of  
JOURNALS

<http://science-shine.uz>



INTERNATIONAL SCIENTIFIC JOURNAL

# SCIENCE SHINE

Volume 2. Issue 1.

31. 03. 2023





**Tahrir kengashi:**

**International  
scientific journal  
“SCIENCE SHINE”**

**Bosh muharrir:**  
D. Z. Olimjonov

Jurnal bir oyda bir marta  
chop etiladi.

Jurnal

O‘zbekiston Respublikasi  
Prezidenti  
Administratsiyasi  
huzuridagi

Axborot va ommaviy  
kommunikatsiyalar  
agentligi tomonidan 2023-  
yil 16-fevralda

№063974 sonli  
guvohnoma bilan davlat  
ro‘yxatidan o‘tkazilgan

Maqola ko‘chirilib  
bosilganda, manba  
ko‘rsatilishi shart

**Aloqa uchun:**

**Telefon:** +99899 011 6303

**E pochta:**

[scienceshine@mail.ru](mailto:scienceshine@mail.ru)

**Veb sayt:**

<http://science-shine.uz/>

**Xurshid Jumanazarov Sirojiddinovich**

*O‘zbekiston Fanlar akademiyasi Tarix instituti katta ilmiy xodimi, tarix  
fanlari bo‘yicha falsafa doktori.*

**Mamatov Obidxon Vaqqosovich**

*Namangan davlat universiteti “Milliy g‘oya, ma‘naviyat va huquq  
asoslari” kafedrasi mudiri, falsafa fanlari nomzodi*

**Masharipova Gularam Kamilovna**

*Falsafa fanlari doktori, professor  
Toshkent to‘qimachilik va yengil sanoat instituti*

**Qozoqov Tohirjon Qodiraliyevich**

*Namangan davlat universiteti, tarix fanlari nomzodi, dotsent*

**Jo‘rayeva Sobira Eshqurbonovna**

*O‘zMU jurnalistika fakulteti, o‘zbek adabiyotshunosligi kafedrasi katta  
o‘qituvchisi, filologiya fanlari bo‘yicha falsafa doktori*

**Baymenova Kamshat Saparbaya vna**

*Berdaq nomidagi Qoraqalpoq davlat universiteti*

**Bazarov Otabek Odilovich**

*Qo‘qon davlat pedagogika instituti, PhD*

**Azizov Olimjon Toxirovich**

*Toshkent kimyo texnologiya instituti GSKMT kafedrasi dotsenti*

**Abdullayev Ravshan Inomjon o‘g‘li**

*O‘zbekiston Fanlar akademiyasi Tarix instituti ilmiy xodimi*

**G‘ulomova Nargiza Sa‘dullayevna**

*Filologiya fanlari bo‘yicha falsafa doktori Navoiy VXTXQTMOHM  
Tillarni o‘qitish metodikasi katta o‘qituvchisi*

**Isroilov Ozodbek Saydullajon o‘g‘li**

*Farg‘ona davlat universiteti o‘qituvchisi*

**Axmadjanova Madina Maxmudjon qizi**

*Namangan davlat universiteti Amaliy ingliz tili kafedrasi o‘qituvchisi*

**Haydarova Umida Xojiakbar qizi**

*Farg‘ona davlat universiteti Amaliy ingliz tili kafedrasi o‘qituvchisi*

## DIFFICULTIES DURING THE TRANSLATION OF COMPUTER AND INTERNET TERMS

**Nodira Sultanova Mamet qizi**

Teacher, Nukus School №46, Karakalpakistan

**Feruza Sultanova Mamet qizi**

Master's student, UzSWLU

**Annotation:** This article is about using internet and computer terms in today's society. Developing technology has an influence on people who use internet messengers much, which makes people illiterate by using not right words. They use abbreviations, symbols and other marks.

**Key words:** computer, internet, translation, terminology, communication, online, message

Modern society can be defined as an information society, as today the Internet plays a huge role in our lives. Today, without hesitation, we type requests in a search engine and immediately get the necessary information. But the Internet is not only a powerful and convenient source of information, but also the most popular means of communication, that is, communication. Communication via the Internet will spread to almost all spheres of social life.

The Internet as a special communicative environment and as a previously non-existent sphere of language implementation has brought with it new ways of communication, stereotypes of speech behavior, new forms of language existence, which are a huge reservoir for study.

Most non-professional users do not have a sufficient level of English, which is also the language of computers and the Internet. But, one way or another, they still have to use new terminology, so they need to understand Internet slang in order to be competent in this area and not get lost in the huge amount of information presented in Internet texts.

Communicating on the Internet, we often encounter the language of web communication or communication. It is based on the spoken language, the language of consonances, pictograms and abbreviations. Basically, this language is used in various forums, chats, for correspondence by email, etc. Today, in fact, a new form of linguistic interaction has emerged – written colloquial speech.

The appearance of network slang had a specific goal, namely, to save time by reducing the amount of text that had to be typed on the keyboard in order to have time to say as much as possible. For this reason, the main means of creating Internet slang were abbreviations of various colors, pictograms and abbreviations of the most frequently used words – this system subsequently migrated to SMS messages. True, there were also such types of network language, the purpose of which was not simply to save time, but to encrypt meaning. These include such an Internet dialect as leet (from the English word “elite”) – in which the Latin alphabet was replaced by various variations taken from the American Standard Code for Information Interchange.

- LOL (laughing out loud, laugh out loud),
- IMHO (in my humble opinion),
- JK (just kidding),
- OMG (Oh my god) and pr, but others are more complex.

If you want to express your dislike for the interlocutor and quickly end the conversation, you can say KYHXBAI (OK, thanx, bye) or, conversely, to emphasize your good attitude towards him, you can use

- LYLAB (Love you like a brother) or
- LYLAS ( Love you like a sister).

When communicating online, users not only use slang, but often deliberately distort the spelling of words or build incorrect grammatical constructions, thereby causing the wrath of English teachers, who believe that because of this, the Internet contributes to the spread of illiteracy. Internet users may not make any difference between the words no and know, than and then, to and too, spell words incorrectly (labtop instead of laptop, all right instead of all right) or speak constructions that do not exist in grammar (could of instead of could have). Unfortunately, teachers are actually right about something – some teenagers who use this slang are completely unaware of the existence of the correct options.

Having studied the history of chat and forum messages, we can safely say that there is a tendency to reduce many grammatical and phonetic forms.

For example, out of the entire system of English tenses, only the tenses of the Simple group are mainly used, even if this is grammatically incorrect:

I met him today – Men uni bugun uchratdim. (I have met him today)

The absence of a subject in an English sentence means the imperative mood, but despite this, the subject is often omitted:

Want to practice my English – Ingliz tilimni amalda qo'llamoqchiman. (I want to practice my English)

The English-speaking Internet community in communication simplifies the spelling of words, for example, instead of “I love you”, they write “I luv u”, and instead of “are you” they write “ru” or “r u”.

In interactive communication, function words that do not have their own lexical meaning, such as auxiliary verbs (interrogative and negative sentences) and articles, are often omitted. In addition, direct word order is often preserved in interrogative sentences instead of the reverse.

Share your happiness with me? – Xursandchiligingni men bilan bo’lishasanmi? (Do you share happiness with me?)

So, as we have already said, the language of the Internet includes the spoken language, the language of consonances, pictograms and abbreviations. The language of abbreviations is less understandable due to its convention. If you are not part of a certain community, then this language is usually incomprehensible. But some abbreviations are known to all English speakers, so they need to be taught:

ASAP – as soon as possible (as soon as possible). This expression passed into abbreviations long before the spread of the Internet.

Other expressions owe their origin to computer networks:

lol = laughing out loud

– Laughter! Funny! Laugh!

bbl = be back later

– I’ll be back soon.

Studying the language of communication on the Internet, you can see that various parts of speech can be an abbreviation: nouns, adverbs, prepositions, interrogative words, etc. Moreover, in this case, not only letters of the English alphabet (lowercase and uppercase) are used, but also numerals and symbols.

For example:

AFAIK

– As Far As I Know (as far as I know)

B4

– before (before),

But still, the inhabitants of chat rooms are almost completely deprived of auxiliary means: the timbre of speech, accentuation of part of the statement, emotional coloring, timbre of the voice, its strength, diction, gestures and facial expressions.

Such a global shortage could not but be compensated in a certain way, so chatting is still not complete without “corporality”. First of all, the “emotional

deficit” was compensated in a certain way by introducing into the virtual discourse partially typified, emotional reactions – “emoticons” (from the English “smile” – “smile”), which became extremely widespread.

So, it is true that internet terminology, namely, SMS message and online chats effect people to be illiterate. Users type incorrectly and in a short way to save their time and make chats easy.

### **References:**

1. Dorot V., Novikov F. Explanatory dictionary of modern computer vocabulary. Petersburg, 2004.
2. **Gaybulla Salomov. "Literary Criticism and Literary Translation" "Science" Publishing House Tashkent -1983.**
3. Golubenko, G.M. and Vasyutenkova, I.V. 2003. English in the field of information technologies: textbook. St.-Peterburg: LOIRO.
4. Saussure F. Course of General Linguistics // Proceedings of Linguistics.- M.: 1977.- 296 p.
5. Mo Jia. On computer English vocabulary characteristics [J]. Science and Technology Plaza, 2006 (5) : 109-110.

## **AYRIS MYORDOK ASARLARIDA ZAMONAVIY SHAXS OBRAZINI YARATISH MAHORATI**

**Gulbakhor Rasulova Kerimbaevna**

Toshkent to‘qimachilik va yengil sanoat instituti assistenti

**Annotatsiya.** Maqolada Ayris Myordok asarlarida zamonaviy shaxs obrazini yaratish mahorati ilmiy jihatdan asoslab berilgan. Dora va u kabi “asabiy yoshlar” avlodi yordamida yozuvchi XX asr o‘rtalaridan boshlab ingliz jamiyatida shakllangan an’anani inkor qilish, qadriyat va zamonaviylik, doimiy ravishda turli ichki kurashlarda yashash, shaxs erki va oilaviy tobelik kabi kurashlarni ifodalaydi. Bu esa jamiyat taraqqiyotidagi ma’naviy emirilishi, inson ruhiy yolg‘izlanishi, mehrsizlik, beparvolik, loqaydlik ortidagi ijtimoiy muammolar shaxsni o‘zligini anglay olmasligiga olib kelishi mumkinligini ifodalaydi.

**Kalit so‘zlar:** zamonaviy shaxs obrazi, mahorat, an’ana, qadriyat, zamonaviylik, yoshlar, ma’naviy emirilish, ruhiy azoblanish, shaxs erki, yashash tarzi, beparvolik, loqaydlik, ijtimoiy muammolar.

**Annotation:** The article scientifically substantiates the skill of creating the image of a modern person in the works of Iris Murdoch. With the help of Dora and her generation of “nervous youth”, the writer expresses the struggle of rejecting tradition, value and modernity, living in constant internal struggle, personal will and family dependence that have formed in English society. since the middle of the 20th century. This means that the social problems behind the development of society, mental isolation, hostility, indifference, indifference can cause a person to not be able to realize his identity.

**Keywords:** modern personality, skill, tradition, value, modernity, youth, spiritual decline, mental suffering, personal will, lifestyle, carelessness, indifference, social problems.

Jahon adabiyotshunosligida ingliz jamiyati qiyofasi, ingliz romanidagi badiiy g‘oyalar, ijtimoiy muammolarni ifodalash kabi masalalar doimo olimlarning diqqat markazida bo‘lib kelgan. Hozirgi kunda ham ingliz madaniyati va adabiyoti insoniyatning ilg‘or an‘analari va yutuqlarini faol ifodalaydi. Yangi davr ingliz nasrining yetakchi namoyandalaridan biri Iris Merdok hayoti va ijodini, asarlarining badiiy xususiyatlarini o‘rganishda amaliy rol o‘ynaydi [1, 3897-b.].

XX asr o'rtalarida G'arbiy Yevropada asabiy yoshlar avlodi paydo bo'lgani manbalarda qayd etilgan. Ular birinchi o'rinda barcha voqea-hodisalarga ishonchsizlik bilan qarashar, o'zgarishlarini o'zlaricha tutishar va voqealarni o'zlariga moslab tahlil qilishar edi. SHu ma'noda Ayris Myordok yaratgan obrazlar, jumladan Dora obrazida ham skeptik qarash etakchilik qilgani birinchi galda ko'zga tashlanadi. Bunga rus olimi S.Tolkachev Ayris Myordokning ijodga kirib kelishi va etuklik davri "an'anaviy, jumladan diniy qadriyatlarga ishonchning yo'qolishi davriga, bir vaqtning o'zida – dovdirash, skeptizm va so'z orqali voqelikni estetik anglashning buzilishiga hodisasiga befarq qarash davriga to'g'ri keldi" deya ta'rif beradi [2, 5-b.]. Darhaqiqat, Dora o'zidan avvalgi avlod vakillari, jumladan onasining xatti-harakatlarini tushunolmaydi. Natijada undan uzoqlashadi. Buning natijasida milliy qadriyat bo'lgan ona va qiz munosabatlari uziladi. Hali hayotiy tajribaga ega bo'lmagan o'smir qiz – Dora ulkan hayotda yolg'iz qoladi. Bu ruhiy psixologik voqelik bo'lib, jamiyat rivojida katta ta'sirga ega. CHunki odam dastlab o'z yaqinlaridan uzoqlasha boshlaydi, keyin qalban va jismonan yolg'izlashadi, so'ngra begonlashadi. Agar o'shanda odam hayotda o'z o'rini topib, qat'iy xarakter ko'rsatmasa, madaniy ko'ringan, aslida ruhan, qalban fojeali kishiga aylanadi. Shu ma'noda Dora ham qat'iyat yo'qligi, hayot asosiy o'rini, yo'lni topolmay qiynalganini anglaydi. Ammo o'zini o'nglab olishga kuch va iroda etishmaydi. Bu esa yo'l qo'yib bo'lmaydigan hodisa sanaladi.

Doraning yaqinlaridan uzoqlashishi haqidagi xabar roman boshidayoq muallif tomonidan ta'kidlanib ketilgan.«Dora was still very young, though she vaguely thought of herself as past her prime. She came of a lower middleclass London family. Her father had died when she was nine years old, and her mother, with whom she had never got on very well, had married again» [3]. (Dora Londondagi o'rtahol oilada tug'ildi. To'qqiz yoshligida otasi vafot etdi. Hech qachon munosabatlari yaxshi bo'lmagan onasi esa uni tashlab ikkinchi marta turmushga chiqdi).

E'tibor qilinsa, gap orasida, otasidan keyin qiz yolg'iz qolishi haqida bitta jumla bor. U shunchaki bayon etilgandek tuyulsa-da, obrazning tasvirida katta ahamiyat kasb etadi. Ya'ni ona va qiz farzand o'rtasidagi munosabat barcha xalqlarda ham ota va qiz munosabatidan kattaroq ahamiyatga ega. Bundan tashqari, Dora Polni tashlab ketgach, dastlab onasining oldiga boradi, biroq ular tortishib qoladi. Shundan keyin qiz Chelsidan ijaraga uy oladi va o'sha erda yashay boshlaydi. Diqqat qilinishi kerak bo'lgan jihat shundaki, romanda ona va qiz o'rtasidagi tortishuv batafsil aytilmaydi. Xabar «ikkalasi tortishib qoldi», degan bitta jumlada beriladi, xolos. Sabablari aytilmaydi. Shunday bo'lsa-da, Polnikidan ketgan qizga onasi yana o'z uyiga

qaytishni maslahat bergan deyish mumkindir. Biroq roman boshida Dora onasi bilan yaxshi munosabat bo‘lmagani yozilgan keyin bunday deyishga ham u qadar ishonch qolmaydi. Zero, an‘ana va katta avlodga nisbatan kelishmovchilik munosabatida bo‘lgan yangi avlod vakilasining onasi bilan bu kabi ziddiyatga borishi XX asr Yevropasi uchun odatiy holga aylangan edi. Lekin Dora buni anglamaydi. Onasi ham o‘zidan kechib qiziga yordam berishga shoshmaydi. Balki romanda boshqa tilga olinmaydi. Demak, Dora haqiqatdan ham yolg‘iz, dildan suhbatlashadigani, sirdosh kishisi, bolalikdan kuch oladigan kishisi yo‘q edi. Shu ma‘noda Doraning hayotda suyanadigan yagona odami Salli degan dugonasi bo‘lganiga ishonish mumkin. Chunki odam kingadir ishonishi kerak bo‘ladi.

To‘g‘ri, Salli romanda faol bo‘lmaydi. Ammo u Dora uchun asosiy tayanch nuqta vazifasini bajaradi. Doraning keyingi qarori qabul qilishida ko‘pincha Salli turadi. Bu uning bir kunga Londonga kelganda dugonasiga qo‘ng‘iroq qilishi, Pol bilan munosabatlari haqida so‘zlab berishi va Imber Kortdan ketishda Sallinikiga borishi kabilarda ko‘rinadi. Demak, Dora qalbida insonga mehr batamom yo‘qolmagan. Unda sodiq do‘st, mehribon sirdoshga doimo ehtiyoj bo‘lgan.

San‘at turlarida bo‘lgani kabi badiiy adabiyotda ham obraz yozuvchining badiiy-estetik ideali asosida voqelikni qayta ishlashi natijasida shakllangan adabiy hodisa sanaladi. Yozuvchi keng ma‘noda borliq, jamiyat, hayot tasvirini ifodalar ekan obraz yordamida fikr yuritadi. Real hayotdan olgan hayotiy materialini o‘z ichki olamida qayta ishlab, ularni o‘zining ijodiy konsepsiyasi asosida yaratadi. Bu esa unga hissiylik, umumlashmalik, individuallik kabi xususiyatlarni baxsh etadi. Zero, «shaklan va mazmunan – hissiylik badiiy obrazning birinchi elementidir» [3, 107-b.]. Shu ma‘noda Ayris Myordok «Qo‘ng‘iroq (The Bell)» romanida tasvirlagan obrazlar o‘ziga xos xususiyatlarga egaligi bilan ajralib turadi. Bu birinchi galda romanga jalb etilgan barcha obrazlardagi spetsifik xususiyatlar majmuasi bo‘lib, ularni maxsus tasnif etish ehtiyoji mavjud. Zero, romandagi obrazlar tizimida, ayniqsa, personajlarda, jumladan, Dorada turli nuqt shakllari yordamida ruhiyati ochiladi. Bu obrazning sub‘ektiv tomoni hisoblanadi. Fikr isboti uchun quyidagi nutq parchasini tahlil etamiz:

«Dora dropped her smaller canvas bag on the seat and got out on to the platform with Noel. They looked at each other.

'Don't stay,' said Dora.

'Your teeth are chattering,' said Noel. 'At least I assume that's what they're doing.

I've never witnessed this

phenomenon before.'



'Oh, shut up!' said Dora.

'Cheer up, darling,' said Noel. 'You look the picture of misery. After all, if you hate it you can come away. You're a free agent.'

'Am I?' said Dora. 'All right, all right, I've got a handkerchief. Now please go.'» (Dora safar sumkasini o'rindiqla qoldirib, Noel bilan birga platformaga chiqishdi. Bir-birlarigaboqishdi.

– Ketaqol, kutma, – dedi Dora.

– Tishlaring taqillayapti, – javob qildi Noel. – Nima bo'lyapti, qiziq, buni qanday qilyapsan? Hech qachon bunday ajoyib hodisani kuzatmagan ekanman.

– Eh, basqil.

– Azizam, boshingni baland tut. – uni o'zini tutishga undadi Noel. – Yo'qsa, sen g'am ma'budasiga o'xshab ketyapsan. Agar barcha sendan yuz o'zgirsa, hamma vaqt u erdan ketishing mumkin. Alal oqibat, sen erkin qushsan.

– Sen shunday o'ylaysanmi? – g'oldiradi Dora. – Ha, yaxshi, yaxshi, qo'l ro'molchani oldim. Endi, ketgin, iltimos).

Mazkur nutq parchasida Polning huzuriga, Imber Kortga ketayotgan Dora obrazi va uning ichki olamida yuz berayotgan qo'rquv, hadik ifodalangan. Bu erda o'zi sevmagan, yaxshi bilmagan, badavlat kishiga turmushga chiqqan, ammo undan ko'ngli to'lmagach Noel bilan yashayotgan ayolning o'z eri huzuriga qaytish sahnasidagi ruhiy-hissiy kechinmalar ifodalangan. Dora bormasa bo'lmasligini biladi, ammo Polga uchrashdan cho'chidi, Noel bilan ham qololmasdi. Garchi u kelishgan, ranglari oq, ko'rkam yigit bo'lsa-da, xudosiz, mavjud an'ana va urf-odatlariga amal qilmaydigan, Polga qaraganda anchayin kambag'al odam edi. Bu hayot past-balandlarida yolg'iz qolib, to'g'ri qaror qabul qilishga qiynalayotgan ayol uchun azob edi. Bu azob Doraning gaplarida, o'zining tutishlarida, ayniqsa, hadiqdan qaltirab, asablari bo'shaganidan jag'lari, o'zini tishlari taqillab ketishida ham namoyon bo'ladi. Ana shunday sub'ektiv tasvirdagi Dora orqali yozuvchi bosh qahramonlardan birining ichki qiyofasini tasvirlaydi. Bu erda uning irodasi bo'shligi, ammo qilgan gunohlari uchun o'zida qo'rquv ham borligini anglagan obraz hisoblanadi.

Bundan tashqari shu obrazning ikkinchi jihati ham bor. Bu uning ma'lum voqealar, aniq makon va zamon ichidagi tasviri bo'lib, bu Dora obrazining ob'ektiv tasviri deyiladi. Ya'ni shu erda, ya'ni poezd kelishini kutish zalida, keyinroq platformada, Noelga tikilib turgan ayol aniq makon va zamonda mavjud bo'lib, bu o'quvchi ko'z o'ngida yaqqol namoyon bo'ladi. Buni Doraning ob'ektiv tasviri deyish mumkin. Bu ikki tasvir liniyasi birligi esa badiiy obrazning aniq tasvirini

namoyon etadi. Yana ham aniqroq aytganda yozuvchi barcha personajlarni birinchi galda XX asr o'rtalaridagi kishilik jamiyati vakillari, real ingliz jamiyatining a'zolari sifatida beradi. Ularning turmush tarzi, dunyoqarashi, intilishlari zamirida konkret voqea-hodisalarni ifodalaydi. Ikkinchi tomondan esa, mazkur obrazlarni real hayotdan, o'zi yashagan jamiyatdan olib, ularga o'zining badiiy niyatini singdirgan. Bu esa yozuvchiga romandagi voqealar yordamida XX asr kishilik jamiyatining ijtimoiy-ma'naviy taraqqiyoti haqida fikr yuritish va ularni ifodalash imkonini bergan.

Ayris Myordok Doraning ichki tasvirini ifodalar ekan, obrazning tafakkur kuchi, hissiylikni ham ko'rsatadi. Bu, birinchidan, obrazning sub'ektiv tasvirini monologik yoki dialogik nutq yordamida ko'rsatishga xizmat qilsa, ikkinchi jihatdan, Dora ham real odam sifatida ma'lum bir voqea-hodisa, xatti-harakat ustida fikr yuritishi, tafakkur qilishi, voqelikka hissiy munosabatda bo'lishini ochib beradi. Badiiy obrazga bunday yondashuv esa obrazning individualligini ta'minlaydi. Masalan: «Dora had a powerful imagination, at least in what concerned herself. She had long since recognized it as dangerous, and her talent was to send it, as she could her memory, to sleep. Now thoroughly roused it tormented her with pictures. The reality of the scene she was about to enter unfolded before her in rows of faces arrayed in judgement; and it seemed to Dora that the accusation which she had been prepared to receive from Paul would now be directed against her by every member of the already hateful community. She closed her eyes in indignation and distress. Why had she not thought of this? She was stupid and could see only one thing at a time. Paul had become a multitude.

She looked at her watch and realized with a shock that the train was due to arrive at Pendelcote in less than twenty minutes. Her heart began to beat in pain and pleasure at the thought of seeing Paul. It was necessary to return to the carriage. She powdered her nose, tucked her untidy blouse back again into her skirt, settled her collar, and plunged back towards her seat, keeping her head well down[9]. («Doraning tasavvuri qudratli edi – har qalay u o'zi haqida o'ylaganda shunday edi, uning naqadar xavfli ekanligini anglardi, va uni, xuddi xotira singari, xotirjam qilmoqni o'rganib oldi. Biroq hozir tasavvuri yana o'ynay boshladi va turli qiyofaga kirib uni azoblay boshladi. U kirib boradigan reallik muhokama qiladigan odamlar kabi namoyon bo'la boshladi. Chamasi Dora Poldan eshitadigan tanbehi endi unga nafrat bilan qaraydigan jamoaning har bir a'zosidan chiqadi. Ko'ngilsizlik uni behol etdi va u ko'zini yumdi. Nima uchun bu uning xayoliga kelmadi? Odam shunchalar ham

axmoq bo‘ladimi - burni ostidan uzog‘ini ko‘rolmasa-ya?! Pol ko‘p qiyofali maxluqdek ko‘rindi.

Qo‘l soatiga qaradi va dahshat ichra tushundiki Pendelkotga yigirma daqiqacha yo‘l qoldi. Tezda u Pol bilan uchrashishini o‘ylashi bilan yuragi og‘riq ila zirqirab ketdi. Kupega qaytish lozim. Burniga upa surtdi, ko‘ylagini to‘g‘riladi, yoqqasini qadadi va boshini quyi solganicha o‘z joyiga qaytdi»).

Parchada Dora badiiy obraz sifatida eri va u yashab turgan jamoa bilan uchrashishni o‘ylar ekan yuragi azobdan ezilayotgani ifodalangan. Aslida bular uning voqelikka hissiy munosabati, barcha uni daydi ayol deb tanbeh berishidan cho‘chishi oqibatida ayolning hayolida yuz beradi. Yuqoridagilar obrazning sub‘ektiv tasviri bo‘lsa, uchrashishga yigirma daqiqa vaqt qolganini o‘ylashi bilan esa u o‘zini bosib olishga intilishida ob‘ektiv tasviri berilgan. Demak, Dora san‘atkor sifatida tasavvuri boy ayol, u odamlarning o‘zi haqidagi ba‘zi salbiy fikrlaridan qo‘rqadi, lekin shunday bo‘lsa-da o‘zini qo‘lga olib, xarakter qirralarini ko‘rsatishga intiladi. Lekin to‘la ma‘nodagi xarakter ko‘zga tashlanmaydi. Balki voqealar oqimida suzib, taqdir nima ravo ko‘rsa, shunga chidab, ko‘nikib ketadigandek tuyuladi.

Dora Imber Kortdagi notanish jamoani o‘zicha tasavvur qiladi. Bunda o‘z qilmishi, Polning u haqda jamoaga aytgan gaplarini yuragidan o‘tkazib, o‘zi haqda qanday xayolga borganliklarini his etadi. Bunda Dora doimo ichki kurashlar domida yashaganini ta‘kidlagan. Lekin u taslim ham bo‘lmaydi. “Boshni quyi solish” deganda yozuvchi obrazning o‘zini nisbatan engilroq hissiy ehtiyojlari, orzu-havaslaridan kelib chiqib hayotni o‘yin bilgani, shu orqali o‘z umrini ham halokat oyoq ostiga olib kelganini ilk bor teran anglay boshlaganiga ishora bor. Bu unda uyg‘ona boshlagan ma‘naviy-ruhiy takomilni umumlashtirib, konkret his etiladigan darajada badiiy obraz sifatida ifodalashga asos bo‘lgan. Doraning vaziyati dastlab faqat uning o‘ziga tegishli bo‘lgan va shu erda u individuallashadi. Ammo voqealar rivoji davomida uning o‘z hayotini qayta anglashga intilishi natijada shakllangan xarakter qirralari umumlashmalik kasb etadi. Natijada obraz dastlab individual ko‘rinishga kiradi. Keng ma‘noda esa umumlashmalik xususiyatini namoyon etadi.

Doraning o‘ziga xosligi uning Imber Kortga ilk kelgan kunida, jamoa bilan birinchi marta ibodat qilishga chog‘langanda ko‘rinadi. Doraning cho‘kka tushishdagi vaziyati, so‘ngra ibodat tugamasdan jamoani tark etib, qasr maysazorida oyoq yalang yurishi mazkur obrazning individualligini ko‘rsatadi. Bu xususiyat qizning o‘zini ko‘rsatishi va boshqalardan ajralib turishi uchun o‘ziga dars bergan murabbiy bilan yaqinlashishga urinishi, unga turmushga chiqishi, keyin bundan afsus chekishi, qishloqqa borib mayxonaga kirishi, yo‘lda adashib qolishi, Imber Kortda rasm

chizishi, kuchli tasavvurga ega bo'lishi, ba'zi o'rinlarda voqealardan oldinga o'tib ketishi, ko'l atrofida yolg'iz sayr qilib, tabiatdan bahra olishi, tez-tez ikkilanishi kabilarda ham ko'rinadi. Bir qarasang bu odatiy holdek tuyuladi. Ammo o'zini shu jamoaga yoki aristokrat oilaga mansub bilgan ingliz ayollariga nisbatan bunday deb bo'lmas edi.

«Every literary text is built out of a sense of its potential audience, includes an image of whom it is written for. every work encodes within itself what Iser calls an 'implied reader', intimates in its every gesture the kind of 'addressee' it anticipates» [4, 72-73-b.]. (Har bir adabiy matn yashirin imkoniyati bor o'quvchilarga mo'ljallab, shu jumladan, asarga kim mo'ljallangan bo'lsa, o'shaning obrazi ham, quriladi. Har bir asar... "o'z o'quvchisini" kutadi, har bir ishorasida kutilayotgan "adresat"ni nazarda tutadi, o'zidagi shartli belgilarni ochadi). Demak, har bir badiiy asar matnida, jumladan undagi obrazlar tasvirida ham keng fikrlovchi o'quvchi uchun maxsus yashirin belgilar mavjudligidan kelib chiqsak, Dora obrazi ham bir qancha tag ma'nolarga, ishoralarga ega bo'lishi mumkin. SHu ma'noda romandagi obrazlar, ayniqsa, Dora obrazi va uning har so'zi, xatti-harakati zamirida yozuvchi qandaydir tagma'noga ishora qiladi. Bu esa mazkur obrazning metaforik xususiyatini bildiradi. Bunda obraz biz matnda o'qigan, ko'rgandan ko'ra ko'proq ma'no-mohiyatga ega bo'ladi. Asarni o'qigan o'quvchi uni diqqat bilan o'qisa, unda o'ziga atalgan badiiy kod yoki matnning ichki tuzilmasidagi tagma'nolarni anglashi mumkin. Mazkur fikrimizni isbotlash uchun quyidagi parchaga murojaat qilamiz: «Dora climbed the steps, trailing her hand upon the wide sloping stone banister. It was warm from the sun. Sheshivered slightly as she touched the house. In a moment she found herself upon the wide paved balcony under the portico. The tall doorway ahead of her led into a large hall. All was rather dark within, as no lights had been turned on yet. Dora followed James and Toby through the door, and got an impression of a great staircase, and of people hurrying through the hall and out by another door at the far end. There was a stale smell, like the smell of old bread, the smell of an institution». (Dora kunduzgi quyosh taftini saqlab qolgan, toshdan ishlangan keng panjarani ushlab zinadan ko'tarildi. U uyga kirishi bilan ozgina titrab ketdi. Keyin keng va katta balkonga kirdi. Baland eshiklar keng zalga olib chiqdi. U er esa nim qorong'u bo'lib, hali chiroqlar yoqilmagan edi. Jeyms va Tobi ortidan zalga kirdi. G'ira-shirada zinani, keyin shoshgancha zalni kesib o'tib uzoq burchakdagi eshikka kirib, g'oyib bo'lgan odamlarni payqadi. Uydan xuddi mog'or bosgan non hididek namiqqan hid bo'lib rasmiy xona ruhi mavjud edi.).

E'tibor qilinsa, tashqi tomonidan salobatli ko'ringan qasr ichki tomondan havosi aynigan, nim qorong'u va yana rasmiy, siyqasi chiqqan majlislariga mo'ljallanganini kuzatish mumkin. Yozuvchi mazkur tasvir orqali Londonda keng, yorug' uylarda, asosiysi, erkin yashab o'rgangan ayolga bu erning havosi va muhiti yoqmasligi berilar ekan, bu ikki muhit o'zaro qiyoslanmoqda. Mazkur ishoralar ortidan esa bunday muhitdagi jamoa qanchalik etuk va ahil ekanligiga shubhani ham anglash mumkin. Nim qorong'ulik va namchil havo shu uyda yashovchilar tabiatida ham ko'rinadi. Masalan, ayni o'ynab kuladigan yoshda o'zini rohiblikka baxsh etgan Ketrinning vaziyatini Dora va unga o'xshash zamondoshlari tushunmaydi. Sababi XX asr yoshlari dunyoviy hayotga intilib turganda Ketrinning bunday yo'l tutishiga ba'zan qizning o'zi ham tushunmasligi ba'zi harakatlaridan ko'rinardi.

### **Foydalanilgan adabiyotlar:**

1. Kayumova K.N., Rasulova G., Siyaeva G.A., Shukurova G.K. Scientific And Theoretical Approaches To The Work Of Iris Murdoch. Journal Of Northeastern University. Volume 25 Issue 04, 2022. Submitted: 03/12/2022. Accepted: 24/12/2022. – PP. 3898-3911.
2. Tolkachev S.P. Xudojestvennyy mir Ayriz Myordok. Avtoreferat diss... kand. filolog. nauk. - Moskva, 1999. – S.5.
3. Kollektiv. Adabiyot nazariyasi. 2 tomlik. 1-tom. – Toshkent: Fan, 1978. – B.107. (416)
4. Eagleton, Terry, Literary theory: an introduction. The University of Minnesota Press, 111 Third Avenue South, Suite 290. Minneapolis, Fourth printing, 2003. – P.72-73.

## **BOLALAR MUSIQA VA SAN'AT MAKTABLARI O'QUVCHILARI UCHUN DUTOR CHOLG'USIDA O'QITISH METODLARI**

**Saodat Kavlonova**

O'zbekiston davlat konservatoriyasi

“Xalq cholg'ularida ijrochilik” kafedrası 2 kurs magistranti

Ilmiy rahbar: professor Ro'za Xodjayeva

**Annotatsiya:** Ushbu maqolada Bolalar musiqa va san'at maktablarida dutor cholg'usining o'qitish uslubiyotlari, o'quvchilar bilan ixtisoslik fanining o'tish nazariyasi va amaliyoti haqida keng yoritilib berilgan. Qolaversa xalq cholg'ulari ta'limi bo'yicha dutor sozining ijro texnikasini o'zlashtirishning o'ziga hos bosqichlari sanab o'tiladi.

**Kalit so'zlar:** xalq cholg'ular, dutor, ansambl, orkestr, janr.

**Annotation:** In this article Childrens music and musical intruments in art school, the theory and practice of transition of the speciality sbject weth students are widely covered. Although Public specifis stages of mostering are listed.

**Keywords:** folk instruments, dutor, ensemble, archestra, genre.

Musiqa – madaniy xayotimizda keng o'rin tutgan, inson shaxsiyatini rivojlantirishda muhim ahamiyat kasb etadigan san'at turidir. Musiqa tarbiyasi, tarbiyaning asosiy va murakkab qirralaridan biri bo'lib, atrofdagi go'zal narsalarni to'g'ri idrok etishga va qadrlashga o'rgatadi. U insonni yuksak did bilan qurollantiradi va ma'naviy dunyoqarashini shakllantiradi. Inson hissiyotiga kuchli ta'sir ko'rsatish imkoniyatiga ega bo'lib, o'quvchilarni nafosat olamiga olib kirish va g'oyaviy-axloqiy tarbiyalashning muhim vositalaridan biri hisoblanadi. Milliy madaniyatimiz bobokaloni Abu-Nasr al-Forobiy “Bu fan tanning sog'ligi uchun foydalidir”, degan edi. Musiqa insonga tez ta'sir etuvchi emotsional hissiyotni aktiv rivojlantiruvchi vositadir. Inson musiqa bilan ona allasi orqali tanishib, umrbod musiqadan zavq topadi va madad oladi hamda inson ruhiyatini ajralmas qismi bo'lib hisoblanadi. Musiqadan turli ozuqa olish uchun inson yuksak madaniyatli, sof qalb egasi, go'zallikni his eta oladigan, o'z kasbiga, Ona Vataniga mehr qo'ygan bo'lishi kerak. Shu bois o'quvchilarda inson ma'naviyatining tarkibiy qismi bo'lgan musiqa madaniyatini tarbiyalash, musiqa tarbiyasining bosh maqsadi bo'lib turadi. Bu oliy maqsadni amalga oshirish uchun musiqa o'qituvchisining oldiga qo'yilgan vazifalar quyidagilardir:

- O‘quvchilarda musiqa san’atiga bo‘lgan qiziqish va muhabbatni oshirish;
- Musiqiy faoliyatlar jarayoni badiiy ijodkorlik va his-tuyg‘ularni rivojlantirish;
- Asarlarning badiiy–g‘oyaviy mazmuni vositasida o‘quvchilarni axloqiy-estetik tarbiyalash.

Musiqa darslarida kasb-hunar va mehnatga nisbatan o‘quvchilarda ishtiyoq uyg‘otish kabi ishlarni amalga oshirish kerak.

Cholg‘u ijrochiligi san’ati muntazam ravishda rivojlanib, sayqallanib boradigan ijodiy jarayon bo‘lib, ushbu tizimning barcha bosqichlarida yosh sozanda nazariy va amaliy bilimlarni yetarli darajada o‘zida shakllantira olishi hamda bilim ko‘nikmalarni to‘liq mustahkamlash imkoniyatlariga ega bo‘ladi.

Hozirgi kunda O‘zbekiston musiqa ta’limi tizimida bolalar musiqa va san’at maktablari, ixtisoslashtirilgan maktablar, musiqa va san’at kollejlari hamda oliy maskan – konservatoriyada xalq cholg‘ulari ta’limi bo‘yicha dutor sozining ijro texnikasini o‘zlashtirish o‘ziga hos bosqichlaridan iborat: boshlang‘ich sinfda –dutor cholg‘usi bilan tanishish, ijrochilikga xos shtrixlar, dinamikalar va chalish uslublarini egallash; oddiy mashqlar orqali o‘quvchilar uchun mo‘ljallangan asarlarni o‘zlashtirish; o‘rta maxsus ta’limida – dutor cholg‘usi ijrochilik mahoratini takomillashtirish, ma’lum darajada mukammallikka erishish; oliy ta’limda asosan murakkab ijrochilik texnikani yanada mukammallashtirish; murakkab va yirik musiqa janrdagi asarlarni o‘rganish va talqin etish; dutor cholg‘usida yakkasoz, ansambl va orkestr jamoalarda ijrochilik mahoratini oshirish hamda professional dutor ijrochisi sifatida shakllantirishdir.

Dutor cholg‘usini uslublarini o‘rganish va uning ijro texnikasini yosh avlodga o‘qitishdan asosiy maqsad - o‘zbek musiqasi istiqbolini milliy va umumbashariy mumtoz an’analarga bevosita bog‘lash hamda yangi musiqiy tafakkurni barpo etishda o‘ziga xos ijrochilikni ustuvor yo‘nalishi etib belgilashdir.

Cholg‘u ijrochiligi san’ati muntazam ravishda rivojlanib, sayqallanib boradigan ijodiy jarayon bo‘lib, ushbu tizimning barcha bosqichlarida yosh sozanda nazariy va amaliy bilimlarni yetarli darajada o‘zida shakllantira olishi hamda bilim ko‘nikmalarni to‘liq mustahkamlash imkoniyatlariga ega bo‘ladi.

Dastlabki darslarda o‘quvchiga cholg‘u haqida umumiy axborot berilgandan so‘ng, cholg‘uda ijro holatini (postanovka), sozandaning fiziologiyasidan kelib chiqqan holda to‘g‘ri shakllantirish yo‘lga qo‘yiladi. O‘quvchining gavdasi, qo‘llari, barmoqlarining uzun kaltaligini inobatga olish o‘qituvchining zimmasida bo‘lib, unga

o‘z vaqtida e‘tibor bermaslik kelajakda jiddiy nuqsonlarga olib kelishiga sabab bo‘lishi mumkin.

Respublikamizda musiqa o‘qitish metodikasini shakllantirishda mahalliy olimlar, metodistlar, tajribali o‘qituvchilarning qator izlanishlari, o‘quv qo‘llanmalarining ahamiyati katta bo‘ldi. Badiiy pedagogikaning metodika soxasidagi so‘nggi yutuqlari tinglovchilarni pedagogika faoliyatiga tayyorlash, ularni metodik bilim va mahoratlar bilan qurollantirish, musiqa o‘qitish metodikasini egallashga yordam berishni, asosiy maqsad qilib qo‘ygan. Bu maqsadga erishish uchun amaliy mashg‘ulotlar mobaynida uzoq ijodiy mehnat qilish talab etiladi.

Kelajak yosh avlodni tarbiyalashda qo‘llanadigan zamonaviy metodlarini belgilaydi. Metodika, ta‘lim-tarbiya jarayonida o‘qituvchining o‘quvchilar bilan ishlash usullarning, mazmunini anglatadi. Musiqa o‘qitish metodikasi o‘qituvchidan iste‘dod, qobiliyatlari va ishtiyoqlar mavjud bo‘linishi talab etiladi, chunki san‘at pedagogikasi mashaqqatli va juda mas‘uliyatli soxadir.

Hozirgi kunda musiqa o‘qitish metodikasi birdaniga kelib shakllangan fan emas, balki, bunga qadar mazkur fanni shakllanishi ijodiy va murakkab taraqqiyot yo‘lini bosib o‘tgan.

#### **Foydalanilgan adabiyotlar:**

1. Yunusov U. “Xalq cholg‘ularida ijrochilik. Dutor.” T., 2021
2. Xodjayeva R. “Xalq cholg‘ularida ijrochilik. Dutor.” T., 2022
3. To‘ranazarov N. «Musika o‘qitish metodikasi va maktab repertuari» Termiz 2006
4. Rasultoyev J “O‘zbek dutor ijrochiligi” T., 1997
5. Qosimov O. “Dutor navolari” Ikkinchi kitob T., 1983

## **BOZOR IQTISODIYOTINI RIVOJLANISHI VA O'ZBEKISTONGA KIRIB KELISHI**

**Dilsabaxon Rustamova Djurayevna**

TMI Andijon fakulteti “Ijtimoiy-gumanitar va mutaxassislik fanlari” Kafedrası  
mudiri, i.f.n.

**Islombek Sheraliyev Ravshanbek o'g'li**

TMI Andijon fakulteti “Moliya va moliyaviy texnologiyalari“ yo'nalishi 1-kurs  
talabasi

**Annotatsiya:** Ushbu maqolada “Bozor iqtisodiyoti” ning kelib chiqishi uning turli salbiy va ijobiy tomonlari va O'zbekistonning mustaqillik yillarida uni joriy qilinishi naqadar zarur bo'lganligi va bu borada olib borilgan ishlar haqida hamda bu tizimga asta sekinlik bilan otilayotgani, bu borada birinchi Prezidentimizning tutga yo'li va uning hozirgi kundagi natijalari haqida so'z boradi.

**Kalit so'zlar:** sotsialistik, bozor iqtisodiyoti, revolutsion xamda evolutsion, o'zbek modeli, tabaqalanish, iqtisodiy tartibsizliklar, yovvoyi, madaniylashgan, bozor infratuzilmasi, Yangi O'zbekiston.

**Annotation:** In this article, the origin of the “Market economy”, its various negative and positive sides, and how necessary it was to introduce it in the years of independence of Uzbekistan, and about the work carried out in this regard, and the gradual introduction of this system, in this regard, the first President of Uzbekistan it talks about the tutga path and its current results.

**Keywords:** socialist, market economy, revolutionary and evolutionary, Uzbek model, stratification, economic chaos, wild, cultured, market infrastructure, New Uzbekistan.

O'zbekiston Respublikasi 1991-yil 31-avgust kundan mustaqil deb e'lon qilinishi va sobiq sovet davlati tarkibidan chiqishi bilan albatta ichki va iqtisodiy mustaqillikka erishdi. Bu bilan Birinchi Prezidentimiz I.A.Karimov oldida O'zbekiston Respublikasini iqtisodiyotini butunlay inqirozga yuz tutga va rivojlanishga salbiy ta'sir qiluvchi “Sotsialistik” yani rejali buyruqbozlik tizimidan chiqarib dunyo tajribasida sinalgan va muvaffaqiyatli deb topilgan butunlay yangi tizim bo'gan “Bozor iqtisodiyoti” iqtisodiyotiga o'tkazishdek muhim vazifa turgan edi. Bu yo'l albatta xalqimiz uchun sinovli kunlarni boshidan o'tkazishi va sabr qilibgina ko'zlangan maqsadga erisha olishini anglatar edi. Respublikamiz birinchi



Prezidenti I.A.Karimov oldida “Bozor iqtisodiyoti”ga o’tish uchun rivojlangan davlatlar tajribasi asosida ikki yo’l turar edi. Bular “Revolutsion hamda Evolutsion” (1) yo’llari bo’lib, bunda Revolutsion yo’lda katta to’ntarishlar qilish orqali davlatni rivojlantirish usuli, bu yo’l har doim ham o’z samarasini bermaydi. Evolutsion yo’lda esa asta sekinlik bilan bosqichma-bosqich bozor iqtisodiyotiga o’tish yo’li hisoblanadi. Albatta Islom Karimov evolutsion yo’lni tanladi va bu yo’l asosida butun dunyoga zamonaviy bozor iqtisodiyotiga o’tishda “O’zbek modeli”ni taqdim qila oldi. Bu borada fikr bildirar ekan albatta bozor iqtisodiyotini hozir biz ko’rib turgan darajaga olib chiqish oson kechmadi va bu rivojlanish va o’zgarishlarga bir fundament vazifasini bajargan “Bozor iqtisodiyotiga o’tishning besh tamoili” tizimi mukammal tuzilganiga yana bir bor amin bo’lamiz. Shu bilan bir qatorga mustaqillik yillarida I.A.Karimovning bozor iqtisodiyotiga o’tishda shunday so’zlarni takidlab o’tadiki, “Bu tizimga o’tish hech qachon oson va silliq kechmaydi. Uning shakllanib borishida uzoq va chuqur inqirozlar, ishsizlikning o’sishi, infilatsiya, ko’plab korxonalar sinishi, bankrot bo’lishi, ijtimoiy tabaqalanishlar, turli jinoyatlarning o’sishi kabi holatlar kuchayadi” albatta bu holatlarni hozirgi kunga qadar kuzatdik va bunday ko’rsatkishlar hozirda kamayib O’zbekiston ham to’liq bozor iqtisodiyotiga sezilarli darajada tezlik bilan o’tayotgani insonni beixtiyor xursand qiladi.

Mavzuga oid ma’lumotlar va O’zbekistonda yangi tizimni joriy qilinishi.

Demak bozor iqtisodiyoti haqida gapirishdan oldin bozor tushunchasiga berilgan qisqacha ta’rifni keltirib o’tmoqchiman. Bozor tushunchasiga keltirilgan bir qancha tariflar mavjut bular: “Bozor bu sotuvchi va xaridorning uchrashadigan joyi”(1). “Bozor talab va taklifni o’zaro bog’lovchi vosita”(1) va uni aniq bir fikr bilan izoxlasak “Bozor bu sotuvchi va oluvchiga o’z hoxish-irodasini erkin namoyon etib ikki tomon manfaatlafriga imkon va shart-sharoit yaratib beruvchi iqtisodiy tizim deyishimiz mumkin. Biz bozor iqtisodiyotiga yuzlanar ekanmiz u quyidagicha tavsiflanadi: “Bozor iqtisodiyoti shunday xo’jalik tizimiki, u individlarning erkin hamkorligiga, mustaqil tovar ishlab chiqaruvchilar va iste’molchilarning to’g’ridan-to’g’ri erkin tovarlar oldi-sottisiga asoslangan”(1) va uning quyidagicha ijobiy va salbiy jihatlarini aytib o’tishimiz mumkin. Bunda bozor iqtisodiyoti tizimida mulkchilik asosini xususiy mulk tashkil qilishi, xo’jalik subyektlarini erkinligini ta’minlangan bo’lishi. Iqtisodiy aloqa ishtirokchilarining shaxsiy manfaatdorligi taminlanishi kabilardir. Bu tizimning zaif taraflari haqida so’z boshlasak asosiy salbiy holatlarni ko’ramiz bular:

1. Jamiyatda tabaqalanishni yani (boy va kambag’al)likni kelib chiqishi va kuchayib borishi.

2. Iqtisodiy tartibsizliklar.

3. Inson va tabiatga bo'lgan zararlarga e'tiborsizliklardir.

Albatta bulardan yomon xulosa qilishdan oldin ijobiy tarflariga ham e'tibor qaratsak bular:

- Keraksiz ishlab chiqarishlar kamayishi;
- Adolatli daromat taqsimoti;
- Iste'molchi huquqi ustivorligi.

Bozor iqtisodiyoti trizimini boshqa tizimlardan afzal qilib turuvchi va mazmun-mohiyatini o'zida ifodalovchi besh muhim savilga javob bera olishidir. Bu savollar quyidagicha keltiriladi:

- Nima ishlab chiqarish,
- Qancha ishlab chiqarish.
- Qachon ishlab chiqarish.
- Qanday ishlab chiqarish.
- Kim uchun ishlab chiqarish.

Demak bozor iqtisodiyoti tarixiga murojat qilsak uni hozirgacha ikki bosqichni bosib o'tganini quyidagicha keltiramiz:

1-bosqich. Yovvoyi (asov) bozor iqtisodiyoti.

2-bosqich. Tartibga solingan (madaniylashgan) bozor iqtisodiyoti.

Yuqoridagilarga qo'shimcha ravishda bozor iqtisodiyotida mavjud "Bozor infratuzilmasi" haqida ham quyidagi ma'lumotlarni aytib o'taman. Bozor infratuzilmasi tarkibiga bozor aloqalari barqarorligiga hizmat qiluvchi korxonalar, tashkilot va muassasalarning barchasi misol bo'la oladi. Bular birjalar, savdo uylari, brokerlar va h.k lar. Albatta iqtisodiyot erkin ravishda faoliyat yuritsada ma'lum darajada quyidagi yo'llar orqali davlat tomonidan tartibga solinib turiladi.

Bular monetar siyosat, qattiq va yumshoq monetar siyosat, hisob siyosati va fiskal siyosati kabilardir. Yuqorida keltirib o'tilgan bozor iqtisodiyoti hozirda O'zbekistonda ham amaliy tizim bo'lib kelmoqda. Bu tizimni O'zbekiston o'zida qanday joriy qila oldi degan savolga shunday javob berishimiz mumkinki bozor iqtisodiyotiga o'tishda I.A.Karimovning "O'zbek modeli" yani belgilab berilgan besh tamoilini bosqichma-bosqich a'lo darajada bosib otilgani bo'di. Bu besh tamoil ketma-ketlikda sanab o'tsak:

- Iqtisodiyotni siyosatdan ustunligi.
- Davlat bosh islohotchi.
- Qonun ustivorligini taminlash.

- Faol ijtimoiy siyosat yuritish.
- Bozor iqtisodiyotiga bosqichma-bosqich o'tish.(2)

Bu tamoillarga ko'ra bozor iqtisodiyotiga o'tish bu "Sotsialistik" yani rejali buyruqbozlik tizimidan butkul voz kechish bilan boshlanadi. Chunki bu tizim taraqqiyot va xalq farovonligini ta'minlay olmay qoldi hamda bozor iqtisodiyotiga o'tish bu iqtisodiy zaruriyatga aylanib bo'lgan edi. Bu yo'l boshlanishida Birinchi Prezidentimiz Islom Karimov o'zbek xalqiga bozor iqtisodiyotiga birdaniga esankiratib qo'yadigan darajada eski tizimdan butkul voz kechib yanki tizimga darhol o'tish bilan emas balki bosqichma-bosqich sabr qilib kelajakda yuksak marralarga erishishimiz uchun yuqoridagi besh tamoilni belgiladi va shunday so'zlar bilan o'z harakatlarinio davom ettirdi yani "Biz yangi uy qurmay turib eskisini buzmaslik yo'lidan boramiz"(3).

### **Xulosa va takliflar.**

Yuqoridagi ma'lumot va turli fikrlarga qo'shimcha ravishda o'z xulosa va takliflarimni keltirib o'tsam O'zbekiston bozor iqtisodiyotiga o'tishni davom ettirmoqda lekin bizda boshqan rivojlangan davlatlar bozor iqtisodiyoti tizimiga qaraganda davlat aralashuvi darajasi baland ekanligini kuzatishimiz mumkin. Bu esa korxonalarining erkin rivojlanishini sekinlatadigan omil sifatida shakillanadi. Lekin hozirda yildan-yilga respublikamiz Prezidenti Sh.Mirziyoyevning xususiy koxona va xo'jalik subyektlari faoliyatiga davlat aralashuvini kamaytirish togrisidagi qaror va farmonlari joriy qilinmoqda . bunga yaqqol misol qilib Sh.Mirziyoyevning "Iqtisodiyotda davlat ishtirokini qisqartirish va xususiy sektorni rivojlantirish uchun shart-sharoitlar yaratish, davlat aktivlarini shaffof holda xususiylashtirish jarayonini tezlashtirish maqsadida" (4) ishlab chiqilgan yana bir qator farmonlarini keltish mumkin.

Albatta bu islohotlar davlatimizni birdaniga oldingi o'rinlarga olib chiqmasligi mumkin lekin bir payitlar Islom Karimov orzu qilgan darajaga asta sekinlik bilan olib chiqishga sabab bo'ladi deya olamiz. Lekin bu soxaga oid kamchiliklarimiz talaygina lekin bu bizni bir kun kelib rivojlangan davlatlar qatoriga kira olmaymiz degani emas balki bu darajaga bosqichma-bosqich oliyanob xalqimiz bilan birgalikda sabr qilibgina erisha olamiz. O'ylamanki kerlishi mumkin bo'lgan barcha sinov va qiyinchiliklardan adolatli yutboshimiz boshchiligida o'tib keta olamiz va Islom Karimov orzu qilgandek O'zbekiston Respublikasi ham kun kelib rivojlangan davlatlar qatoriga kira oladi. Faqat bu yo'lda biz yoshlar tashabbusni o'z qo'limizga olishimiz va yurboshimizga yelkadosh bo'lib "Yangi O'zbekiston"(5)ni birgalikda qurishimiz va yuksak iqtisodiy marralarni birgalikda zapt etishimiz kerak.

**Foydalanilgan adabiyotlar :**

1. Egamberdiyev F.T Abdullayev S.A Mambetjanov K.K Iqsodiyot nazariyasi.
2. Yo'ldashev M., Mamatqulov Sh., Yo'ldashev F., "Iqtisodiyot nazariyasi" o'quv qo'llanmasi Toshkent-"Ilm ziyo"-2017.
3. "O'zbekiston mustaqillikka erishish ostonasida" asaridan. Toshkent - 2015.
4. O'zbekiston Respublikasi Prezidentining qarori, 18.03.2022 yildagi PQ-168-son.

## O‘ZBEKISTONDA DORIVOR “GULXAYRI” O‘SIMLIGINI YETISHTIRISH

**Sanobar Abdusalomova**

Fizika va astronomiya ta’lim yo’nalishi talabasi

Navoiy davlat pedagogika instituti

Ilmiy rahbar: t.f.d. (DSc), prof. D.I.Kamalova

**Annotatsiya:** Ushbu maqolada gulxayri gulli o’simligi va undan tayyorlanadigan shifobaxsh malhamlar haqida ma’lumotlar keltirilgan. Gulxayridan laboratoriya usulida malham olish texnikasi usullari berilgan.

**Kalit so’zlar:** gulxayri, Qamashi tumani, malham, laboratoriya, kasalliklar.

**Annotation:** This article provides information about the flowering plant Gulkhairi and medicinal ointments made from it. Techniques for obtaining ointment from Gulkhairi in a laboratory method are given.

**Keywords:** gulkhairi, Qamashi district, ointment, laboratory, diseases.

Ma’lumki, Qashqadaryo viloyatida mahsulot ishlab chiqarish hajmi yildan-yilga sezilarli darajada oshmoqda. Bunday natijaga erishishda viloyatda faoliyat ko’rsatayotgan, mamlakatimiz iqtisodiyotining faxri bo’lgan yirik zamonaviy korxonalarining hissasi katta. Biroq shuni ham e’tirof etish lozimki, so’nggi yillarda kichik korxonalar, fermer xo’jaliklari va tomorqa egalari ham turli xildagi oziq-ovqat, xalq xo’jaligi va eksportbop mahsulotlarni yetishtirib, aholi ehtiyojini qondirish bilan birga, eksport hajmini oshirishda ham o’zlarining munosib hissalarini qo’shishmoqda.



Gulxayri o’simligining tarkibida juda ko’p foydali moddalar bor. Chunonchi gulxayrining ildizida 35 % gacha shilliq moddalar, 37% gacha kraxmal, 16% ga

yaqin qand, asparagin, betain, pektin, yog', 4,9% atrofida mineral tuzlar mavjud. O'simlikning barg hamda gullarida 0,02% ga yaqin qattiq efir moyi, karotin, vitamin C, ildizlardagiga qaraganda ikki marta kam shilliq moddalar bor. Gulxayri qadim zamonlardan beri shifobaxsh o'simlik sifatida ishlatilib kelinadi. Abu Ali Ibn Sino gulxayri ildizidan, bargidan va urug'laridan tayyorlangan damlama bilan yo'tal, qon tupurish, zotiljam va buyrak kasalliklarini davolagan. Buyuk tabib gulxayri ildizi asosida tayyorlangan dori-darmonlarni ko'krakni yumshatuvchi, balg'am ko'chiruvchi omil sifatida tavsiya etgan. Gulxayri gul toj barglaridan teri, shoyi va jun matolarni bo'yashda foydalaniladi. Chunki gulxayri gul barglari o'zida qizil, zangori hamda binafsharang bera oladigan malvidin pigmentini saqlaydi. Gulxayri ildizidan kleyster tayyorlash, o'simlikning poya va shoxchalaridan a'lo sifatli qog'oz hamda arqonlar tayyorlash mumkin. Gulxayri gullari bolarilar uchun yaxshi oziq hisoblanadi. Dorivor gulxayrining ildizini odatda kuzda yoki erta bahorda kavlab olinib, dag'al ildizpoya va mayda ildizchalardan ajratiladi-da, zudlik bilan suv oqimida yuvib olinadi (ildiz shilliqlanmasligi uchun).

Shundan so'ng, ochiq havoda quritiladi. Uy sharoitida gulxayri ildizidan quyidagicha damlama tayyorlash mumkin: birorta idishga 2 stakan miqdorda qaynatib sovutilgan suv quyiladi va uning ustiga 4 choy qoshiq maydalangan ildizdan solib, 8 soat davomida qo'yib qo'yiladi. So'ngra suzib olib, sharbatiga kuniga 3-4 mahal yarim stakan miqdorda ichiladi.



Qashqadaryo viloyati Qamashi tumani Chim mahalla fuqarolar yig'inida farmatsevtika va tibbiyot sohasida keng foydalaniladigan dorivor "Gulxayri" o'simligi aholi tomorqalarida ekilib, hozirgi kunda mazkur dorivor o'simlik gulini terib olish ishlari amalga oshirilmoqda.

Ta'kidlash joiz, Qamashi tumanida dorivor "Gulxayri" o'simligini yetishtirishni yo'lga qo'yilishi natijasida 2,5 mingdan ziyod aholi bandligi ta'minlanadi. Hozirgi kunda dorivor gulxayri o'simligining gullari Yevropa

davlatlariga jumladan, Shvetsariya va Polshaga eksport qilinmoqda. Hozirgi kungacha 500 ming yevroga mahsulot sotilgan.

Ma'lumot o'rnida, "Gulxayri" qadim zamonlardan beri shifobaxsh o'simlik sifatida ishlatilib kelinmoqda. Abu Ali Ibn Sino gulxayri ildizidan, bargidan va urug'laridan tayyorlangan damlama bilan yo'tal, qon tupurish, zotiljam va buyrak kasalliklarini davolagan. Buyuk tabib gulxayri ildizi asosida tayyorlangan dori-darmonlarni ko'krakni yumshatuvchi, balg'am ko'chiruvchi omil sifatida tavsiya etgan.



Gulxayri (*Althaea*) — gulxayridoshlarga mansub bir yillik va ko'p yillik o'tlar turkumi. Yevropa va Osiyoning o'rta mintaqalarida 12 turi o'sadi. O'zbekistonda gulning bitta ekma va 7 ta yovvoyi turi bor. Gulxayridoshlar to'qaylarda, sug'oriladigan maydonlarda va boshqa yerlarda uchraydi. Gullari to'g'ri, 5 bo'lakli, ikki jinsli. Gulxayri guli dorivor, manzarali o'simlik, undan bo'yoq olinadi. O'zbekistonda gulxayrining *rosea* turi manzarali va dorivor o'simlik sifatida ko'p ekiladi. Poyasi 1,5-2 m, yo'g'on, tuklar bilan qoplangan. Barglari 3-7 bo'lakli, uzun bandli. Gullari yakka-yakka yoki 2-3 tadan barg qo'ltig'ida va poya ichida o'rnavgan. Tojbarglari qat-qat joylashgan.

Iyun-avgustda gullab, iyul-sentabr oylarida urug'laydi. Tojbarglaridan vino, sirka va boshqaga rang berishda hamda teri, shoyi va jun kabilarni bo'yashda foydalaniladi. Gulxayrining *officinalis* turi dorivor o'simlik sifatida tibbiyotda foydalaniladi. Uning ildizidan tayyorlangan suyuq ekstrakt nafas yo'llari kasalliklarida (ayniqsa bolalarda) balg'am ko'chirish, ko'krakni yumshatish uchun va yallig'lanishga qarshi, me'da-ichak kasalliklarida esa o'rab oluvchi dori sifatida ishlatiladi.



Gulxayrining antibakterial va yallig'lanishga qarshi xususiyatlari qadim zamonlardan beri o'simlik preparatlari va choy damlamasida qadrlangan. Bu iste'molga yaroqli bo'lgan o'simlik Yevropa, Shimoliy Afrika va Osiyoda yovvoyi holda o'sadi va flavonoidlar, flavonlar, yopishqoq moddalar, aminokislotalar va antioksidant E va C vitaminlari kabi faol birikmalarga boy. Kosmetikada qadrlanadigan Mallow Flower Extract o'zining namlovchi, konditsioner va tinchlantiruvchi xususiyatlari bilan mashhur bo'lib, terini tetiklashtirish va unga qulaylik baxsh etishga yordam beradi.

Gulxayri guliga Yevropada talab juda katta, ammo bu noyob o'simlik hamma davlatlarda ham o'savermaydi, ayniqsa Qamashi tumani iqlimi gulxayrining o'sishi va gullashi uchun juda qulay muhit hisoblanadi. Shu bois, ushbu mahsulot sifati xorijlik hamkorlarning talabiga mos keladi.

Tabiiy sharoitda, issiq quyosh taftida yetishtirilgan dorivor giyohning sifati xorijlik hamkorlarga ham ma'qul kelmoqda.

## ESSE HAQIDA ESSE

**E'tibor Shokirova Risqimboy qizi**

Toshkent viloyati Bo'stonliq tumanidagi 19-maktab ona tili va adabiyot fani  
o'qituvchisi

**Annotatsiya:** maqolada esse janri va esse janridagi ijod namunalari qiyosi hamda essega qo'yiladigan talablar haqida fikr yuritiladi.

**Kalit so'zlar:** esse, ocherk, nasr, essenavislik, yechim, xulosa, isbot.

**Annotation:** in this article is given comparison of creative work of essay genre. The idea of about putting requirements to the essay.

**Keywords:** essay, article, prose, essayion, raveling, summary, argument.

Bugun nafaqat matbuotda, balki ta'lim sohasida ham esse so'ziga ko'p to'qnashyapmiz. Esse janrining kirib kelishi fransuz adabiyoti va Mishel de Monten(1533-1592) bilan bevosita bog'liq.

Esse—fransuzcha so'z bo'lib, «urinish, sinash, ocherk, qurish» degan ma'nolarni ifodalovchi, erkin tuzilishli, kichik nasriy asar.

Monten esse yozish tajribasida sevimli kitoblaridan olgan xulosalarini, siyosiy-iqtisodiy holatlarni, odamzodning o'zini tutishi, turli urush-u nizolar haqida fikr yuritgan.

Esselarida tarbiya, do'stlik, ota-ona muhabbati, vijdon erkinligi, o'z hissiyotlarini boshqarish to'g'risidagi tajribasini chaqiriqlar kiritib, diniy-dunyoviy asarlardan keltirilgan isbotlar bilan dalillagan.

Essening erkin tuzilishli, chegarasiz, tasvir bir qarashda anglashadigan badiiyat va jamoatchilik, adabiyot va falsafa, adabiy tanqid unsurlari uyg'unlashgan, biroq xotiralar, kundaliklar, ocherk, maqoladan mutlaqo farqli janr ekanligini ta'kidlagan. Bu xususda Shukur Xolmirzayev quyidagicha fikr bildirganlar:

- Esse yozuvchi adib tasvirlayotgan yoxud bayon etayotgan voqea-hodisaga, inson qismatining ma'lum davri bo'lagiga nisbatan o'z munosabatini (ocherkdagi kabi) ochiq-oshkor bildirib turishi barobarida o'z ko'nglida tug'ilgan qandaydir his-hayajonni ham, hatto shaxsiy mulohazalarini ham bermalol yozish imkoniga egadir.

Esse — erkin janr, bundan tashqari, u agar ta'bir joiz bo'lsa, “razmersiz janr”-ki, kiyim tanlanganda bo'yiga va eniga o'lchab o'tirganday siqilmaysiz.

Essening maqsadi — shaxsiy ijodiy fikrni yozma ravishda yetkazish. Unda muallifning o'ylari muammo bo'yicha isbotlar sifatida beriladi. Jumladan, Jahongir Xolmirzayev(1974-2016)ning “Yettinchi hayot” essesida:

“... oilamiz qadrdoni O'tkir Hoshimovning otam Shukur Xolmirzayev 60 yoshga to'lishi munosabati bilan aytgan bir gapi esimga tushdi: “Har bir yozuvchining rafiqasiga bir haykal qo'yish kerak, - degan edi u. — Shukurning rafiqasiga esa ikki haykal qo'yish lozim”.

... men onamni quyoshga tenglashtiraman. Negaki, quyosh bizga nur, ilqlik va nihoyat hayotni baxsh etgan va evaziga hech narsa so'ramagan, - deb yozadi. Va shu essenini onasi Saida Xolmirzayevaga bag'ishlaydi. Chunki yillab to'shakda yotganida panohi shu nurli siymo bo'lganini judayam chiroyli ifodalaydi.

Solouxin esa, “Kaftdagi toshlar” esselar kitobida, kichik nasriy bo'laklardan turli mavzudagi umumiy mohiyati bir-biriga yaqin bo'lmasa-da, lekin o'qish jarayonida “dunyo tasviri” namoyon bo'ladi deb yozganlar.

Essedagi dalillar hayotiy tajribalar, ilmiy xulosalar, olimlarning fikriga suyanish zarur. Qulman Ochilovning “Shashtingiz so'nmasin” essesida shunday jumla bor: “1981-yilning yanvarida ikki oy yoshlar nashri- “Yosh leninchi” gazetasi tahririyatining “tuproq'ini tekin yalagan” va “durust bola” ekanimga ko'ngillari to'lgandan keyin ishga qabul qilishlarini so'rab, arizayam yozgan edim...

boshqa gazetada ham “tekinga mahorat oshirdim”... Ko'zi ochiqlar orasidan ish topilmagach, taqdir meni Ko'zi ojizlar jamiyatiga yo'lladi” - deb yozadi. Hayotiy tajribani shunday ustamonlik bilan kiritganki, uning holatiga sherik bo'lasiz.

Jek London «Men anglagan hayot» essesida: «...basharti men to ellik yoshimgacha tinimsiz ter to'kib, mehnat qilsam va tuzukkina mablag' jamg'ara olsamgina mening jamiyatdagi o'rnim ham yuqorilashib, dunyoning lazzat hamda baxt kabi mujdalaridan bahrador bo'la olishimni tiniq idrok etdim” — deydi.

Esseni janr sifatida qabul qilish o'zbek adabiyotiga ham ancha oldin singib ulgurgan. Buni namunalar orqali ko'rishga harakat qilyapmiz. Lekin essening mavzu doirasi xilma-xildir. Ovro'poda esse ishga kirish uchun tashrif qog'ozidek ekan. O'zi haqida esse yozish talabi qo'yilib, bu orqali ishga olinuvchining fikrlashi, savodi, dunyoqarashiga baho berilarkan. Ayni kunlarda ta'lim tizimida ham esse yozish an'anaga aylandi. Lekin uni adabiy janr sifatida qabul qilish barobarida ayrim kamchiliklarga ham yo'l qo'yilmoqda.

Masalan, noma janridagi asarlar bilan badiiy asar qahramonlari o'rtasidagi yozishma, maktublarning farqi katta. Xorijiy til o'qituvchilari uchun esse yangilik emas. Chunki ularda so'z qo'llash mahorati, tinish belgilarining o'rinli qo'llanishi,

gap qoliplarini to'g'ri tuza bilishi, fikrlarini ravon ifodalashi muhim. Til o'qituvchilari ham esse yozdirganda uning inshodan farqi faqat rejasiz yozilishida emasligini singdira olmog'i kerak.

Essedan chiqariladigan xulosa ijobiy yondashuvga, umidvorlikka qorilmog'i shart. Jek London «Men anglagan hayot» essesi xulosasida:

«...Mening esa bor e'tiqodim, bir mehr-u muhabbatim oqibatda oddiy mehnatkash odamlar uchun fido bo'ldi. Zero, bir fransuz kishisi aytgani kabi: « Davr mashinasi doimo yog'och kovush ostida sado bergaydir, moylangan oyoq kiyimi esa baribir toyib ketgusidir».

Kanadalik Farli Makrill Mouetning esselarida tundra hayoti shunday yorqin tasvirlanganki, bevosita o'zingiz ham o'sha holatni his etasiz. Qahramon bilan birdek hayajonlanasiz. Badiiy asarning asosiy vazifasi ham shunda, ya'ni o'ylatadi, mushohadaga chorlaydi.

«Oq va qora»(esse-badia)da shunday xulosa berganman: «Ayrim joylarda oq qarg'alar kelsa, qurbonlik qilingan ekan. Qiziq!.. Aynan qarg'aning oqi ko'zga o'zgacha ko'rinar ekan-da. Hattoki, qarg'a deyishga ham botinolmaysan. Bu bir umiddan nishonadir. Unda hayot, soflik, osudalik mujassamdir...»

Esseni o'qiganda o'qiguvchi ham shunday xulosaga kelsa, demak, muallif maqsadiga erishgan deyish mumkin. Yana shuni ta'kidlash joizki, o'zbek kitobxonlari uchun Odil Yoqubov, Shoyim Bo'tayev, Shukur Xolmirzayev, Komil Avaz, Ozod Sharafiddinov, Sobirjon Qodirov, Karim Bahriyev, Sherzod Ortiqov, Asqad Muxtor kabi ijodkorlarimiz adabiy, falsafiy, ijtimoiy mavzulardagi esselardan bahra olish baxtini berganlar.

### **Foydalanilgan adabiyotlar:**

1. Иллюстрации к книге Опыты Мишель Монтенью
2. “Опыты Эссе”. Мишель де Монтень.
3. “O'zbekiston adabiyoti va san'ati” gazetasi 2003.16-son.  
Shukur Xolmirzayev: “Esse—erkin janr”
4. Jek London.Men anglagan hayot(Esse)
5. Jahongir Xolmirzayev. Yettinchi hayot(Esse)
6. Qulman Ochilov. Shashtingiz so'nmasin(Esse)

## O‘ZBEKISTON RESPUBLIKASIDAGI KAMBAG‘ALLIK DARAJASINI QISQARTIRISH

**Adhamov Ravshanbek Ulug‘bek o‘g‘li**  
**Nishonov Quvonchbek Qurbonali o‘g‘li**  
**Mamarizoyev Nodirbek Nizomiddin o‘g‘li**  
Toshkent Moliya Instituti

**Annotatsiya:** Ushbu maqolada O‘zbekiston Respublikasidagi kambag‘al aholining hajimini qisqartirish bosqichlari hamda YAIM (Yalpi Ichki maxsulot) ni hajimini oshirish muhokama qilingan. Ushbu maqolada shuningdek, O‘zbekiston Respublikasi aholisining iqtisodiy faol qilish hamda kichik tadbirkorlikka undan malasi ko‘rib chiqilgan.

**Kalit so‘zlar:** YAIM, strategiya, minimal ish haqi, iste‘mol savatchasi

**Annotation:** This article discusses the stages of reducing the size of the poor population in the Republic of Uzbekistan and increasing the volume of GDP (Gross Domestic Product). This article also discusses the economic activity of the population of the Republic of Uzbekistan and their ability to engage in small entrepreneurship.

**Keywords:** GDP, strategy, minimum wage, consumer basket

O‘zbekiston Respublikasida keng qamrovli iqtisodiy islohotlar o‘tkazilayotgan bir paytda O‘zbekiston Respublikasidagi kambag‘al aholi hajimini qisqartirish islohotlari ham ko‘zga ko‘rinarli darajada amalga oshirilib kelinmoqda. Shu jumladan kamba‘gallikni qisqartirish mobaynida Respublikamizdagi iqtisodiy ahvolini ham yaxshilashimiz mumkinligini inobatga olgan holda, kambag‘allikni qisqartirish bo‘yicha yana ham ko‘proq strategiyalar hamda tadbirlarni joriy qilish kerak.

Rost24.uz saytining ma‘lumotlariga qaraganda 2022-yilda hisoblab chiqilgan minimal iste‘mol xarajatlari miqdoriga ko‘ra, har bir kishi uchun minimal iste‘mol xarajatlari miqdori 498 (to‘rt yuz to‘qson sakkiz) ming so‘mni tashkil etdi. Shu davrgacha dastlabki hisoblangan minimal iste‘mol xarajatlari 2021-yil narxlarida 440 (to‘rt yuz qiriq) ming so‘mni tashkil qilgan edi<sup>1</sup>. Shu jumladan Kun.uz saytining ma‘lumotlariga qaraganda Davlatimiz rahbari Shavkat Mirziyoyev Miromonovich 2023-yilda kambag‘allikni qisqartirish bo‘yicha vazifalarni belgilab, mutasaddilarga yil oxirigacha 5 (besh) million kishining bandligini ta‘minlash, qo‘shimcha 2 (ikki)

<sup>1</sup> <https://rost24.uz/oz/news/1491>

million doimiy ish o‘rni yaratish bo‘yicha topshiriqlar berilganligini hamda yig‘ilishda ta’kidlanganidek, bugungi kunda mamlakatimiz aholisining 14 (o‘n to‘rt) foizi – 5 million 40 mingga yaqin kishi qashshoqlikda yashamoqda. Ya’ni ularning oylik daromadi 498 (to‘rt yuz to‘qson sakkiz) ming so‘mdan kam, ya’ni rasman kambag‘allik chegarasi hisoblanligi haqida ma’lumot bergan.<sup>2</sup>



O‘zbekiston Respublikasi Davlat statistika agentligi ma’lumotlariga qaraganda O‘zbekiston respublikasida Yalpi Ichki Mahsulot (YAIM) 105,7 % (foizda) (2021-yilning yanvar-dekabr oyiga nisbatan foizda)<sup>4</sup> daligi ko‘rsatilgan O‘zbekiston Respublikasidagi kambag‘allik darjasini qisqartirish uchun ma’lum bir darajadagi chora tadbirlarni hamda strategiyalarni ishlab chiqish kerak bo‘ladi. Shu ta’kidlab o‘tish joizki mamlakatimiz aholisining iqtisodiy faolligini oshirish hamda ishsiz aholini ish bilan ta’minlash kabi chora tadbirlar davlatimizdagi kambag‘allikni hamda qashshoqlikni ma’lum bir darajada kamaytirishga sabab bo‘ladi.

O‘zbekiston Respublikasidagi ishsiz aholining ko‘rsatgichi 9,6 (foizda) ko‘rsatilgan.<sup>5</sup> Insoniyatga ma’lumki ishsiz aholi qatlamini ish bilan ta’minlash uchun ularga bo‘sh ish o‘rinlarini tezroq yaratish talab qilinadi. Mana shu paytda albatta

<sup>2</sup> <https://kun.uz/en/news/2023/01/25/over-5-million-people-live-in-poverty-in-uzbekistan#:~:text=In%202022%2C%20the%20poverty%20rate,in%20Tashkent%20on%20January%202025.&text=The%20president%20defined%20goals%20for%202023%20to%20reduce%20poverty.>

<sup>3</sup> <https://kun.uz/en/news/2020/08/12/study-about-half-a-million-people-in-uzbekistan-are-at-risk-of-falling-below-the-poverty-line-due-to-the-pandemic>

<sup>4</sup> [O‘zbekiston Respublikasi Prezidenti huzuri dagi Statistika agentligi](#)

<sup>5</sup> [O‘zbekiston Respublikasi Prezidenti huzuri dagi Statistika agentligi](#)



savol tug‘ulishi ta’biy “Qanday qilib aholini kambag‘allik darajasini qisqartirish mumkin?” va “Qanday qilib yangi bo‘sh ish o‘rinlarini tezroq yaratish mumkin?”. Avvalambor ushbu Kambag‘allik darajasini qisqartirish orqali ma’lum bir darajada YAIM (Yalpi Ichki Maxsulot)ning ham darajasi ko‘tariladi sababi, aholining kambag‘allik darajasi qisqarsa jamiyatdagi insonlar ham iqtisodiy faollashadi.

Kambag‘allik darajasini qisqartirish bosqichlari:

- Kichik tadbirkorlikni joriy qilish; *Kichik tadbirkorlikni joriy qilish uchun aholining moliyaviy savodxonligini oshirish kerak bo‘ladi, sababi moliyaviy savodxon aholi biron bir tadbirkorlikni boshlamoqchi bo‘lsa, tuzmoqchi bo‘lgan tadbirkorlik rejasi muvaffaqiyatli hamda xafv-xatardan holi bo‘ladi. Tadbirkorlikni boshlamoqchi bo‘lgan aholiga imtiyozli hamda foizi kamroq bo‘lgan ravishda Respublikamizdagi banklar tomonidan kreditlarni berishlari maqsadga muvofiq bo‘ladi. Tadbirkorlikni boshlamoqchi bo‘lgan aholining ko‘zda tutgan ishlari muvaffaqiyatli tarzda qabul qilinganidan so‘ng, anashu bo‘lajak tadbirkor fuqoraga Tadbirkorlik subyektlarida amaliyot qilishni joriy qilish tadbirkor uchun tajriba bo‘ladi.*

- Uy bekalari bo‘lgan jamiyatdagi ayol fuqorolarga uy sharoitida kichik biznes qilishni tashkillashtirish. *Jamiyatimizdagi uy bekalari bo‘lgan ayollarga uy sharoitida kichik tadbirkorlik bilan shug‘ullanish taklifini berish kerak, sababi bu ishlar har bir oila uchun passiv daromad vazifasini o‘taydi. Uy sharoitida amalga oshirish mumkin bo‘lgan tadbirkorlik turlariga tikuvchilik, to‘quvchilik, nonvoychilik va boshqa bir qator kichik tadbirkorliklar kiradi shu bilan bir qatorda ushbu uy sharoitida amalga oshirish mumkin bo‘lgan kichik tadbirkorlikni tashkillashtirish kerak bo‘ladi.*

Xulosa: Ushbu maqolada biz O‘zbekiston Respublikasidagi kambag‘al aholining hajimini hamda Respublikamizdagi YAIM (Yalpi ichki maxsulot) ko‘rsatgichlarini o‘rganib chiqdik, shuningdek biz qanday qilib kambag‘al aholining hajimini qisqartirish kerakligini va ularni qitisodiy faol qilishni tahlil qildik. O‘zbekiston Respublikasidagi kambag‘al aholi qatlamini kichik tadbirkorlikka undash orqali aholining kambag‘allik darajasi ham sezilarli darajada qisqaradi va YAIM (Yalpi ichki maxsulot) hajimini ham sezilarli darajada yuqori ko‘rsatgichlarga ko‘tariladi.

Ushbu keltirilgan strategiya va bosqichlarni amalga oshirish uchun alohida moliyaviy savodxon qilish va ularni kichik tadbirkorlikka undash kerak, shuningdek ushbu bosqichlarni qo‘llashni boshlagandan so‘ng aholini kambag‘allik darajasi qisqarayotganini kuzatib turish lozim bo‘ladi.



**Foydalanilgan internet manbalar:**

1. <https://rost24.uz/oz/news/1491>
2. <https://kun.uz/en/news/2023/01/25/over-5-million-people-live-in-poverty-in-uzbekistan#:~:text=In%202022%2C%20the%20poverty%20rate,in%20Tashkent%20on%20January%202025.&text=The%20president%20defined%20goals%20for%202023%20to%20reduce%20poverty.>
3. <https://kun.uz/en/news/2020/08/12/study-about-half-a-million-people-in-uzbekistan-are-at-risk-of-falling-below-the-poverty-line-due-to-the-pandemic>
4. O‘zbekiston Respublikasi Prezidenti huzuridagi Statistika agentligi  
<https://stat.uz/uz/>

## ELEKTR VA MAGNETIZM BO‘LIMIDA CHO‘G‘LANMA LAMPANING QUVVATINI VA QARSHILIGINI VOLTMETR HAMDA AMPERMETR YORDAMIDA HISOBLASH

**Sarvinoz Hamidova**  
**Oysha O‘rinova**

Navoiy davlat pedagogika instituti, Fizika va astronomiya ta’lim yo‘nalishi talabalari

**Annotatsiya.** Cho‘g‘lanma lampaning quvvati va qarshiligini voltmeter hamda ampermetr yordamida hisoblashni o‘rganish.

**Kalit so‘zlar:** elektr lampochkalar, voltmeter, ampermetr, o‘zgaruvchan elektr manbai, ulovchi simlar.

**Annotation:** Learning to calculate the power and resistance of an incandescent lamp using a voltmeter and an ammeter.

**Keywords:** light bulbs, voltmeter, ammeter, alternating current source, connecting wires.

Zaryadlangan zarrachalarning tartibli harakatiga elektr toki deyiladi. Zaryadlarning harakati o‘tkazgichlarning hamma nuqtasida potentsiallarni bir xil holatga olib kelguncha davom etadi.

Tok kuchi deb - vaqt birligi ichida ko‘ndalang kesim yuzasidan oqib o‘tgan zaryad miqdoriga son jihatdan teng bo‘lgan kattalikka aytiladi va u skalyar kattalik hisoblanadi. Tok kuchi elektr tokining asosiy xarakteristikasi hisoblanadi. Zaryadli zarralarning oqimi ko‘zga ko‘rinmasada, o‘zining issiqlik, magnit va ko‘plab boshqa ta’sirlarda namoyon bo‘ladi.

$$I = \frac{q}{t}$$

Bu formula tok kuchi va yo‘nalishi bir xil holatdagi formula hisoblanadi.

Shunday qilib xulosa qiladigan bo‘lsak o‘zgarmas tok kuchi I o‘tkazgichning barcha kesimlarda bir xil bo‘ladi.

Xalqaro birliklar sistemasida (SI) tok kuchining birligi qilib Amper (A) qabul qilingan.

O‘tkazgichning istalgan ko‘ndalang kesimidan 1 sekund vaqt Ichida o‘tayotgan zaryad miqdori 1 kulonga teng bo‘lsa, tok kuchining birligi 1 Amperga (A) teng bo‘ladi.

$$1A = \frac{1kl}{1s}$$

Agar tok o'zgaras bo'lsa, u holda unda t vaqt Ichida bajargan ish quyidagicha bo'ladi:

$$A = IUt$$

Tok ishi tok manbaining energiya kattaligini boshqa tur energiyalarga o'tishini aniqlaydi. Elektr toki quvvati vaqt birligi Ichida tok bajargan ishga teng:

$$N = \frac{dA}{dt}$$

Ishni formulasini quvvat formulasiga keltirib qo'yadigan bo'lsak, quyidagicha formula kelib chiqadi.

$$N = IU$$

*I – tok kuchi*

*U – zanjir qismidagi kuchlanish tushuvi*

“SI” birliklar sistemasida tok kuchi birligi qilib Amper qabul qilingan. Bu birlik shunday tok kuchidirki, vakuumda bir-biridan 1 metr masofada turgan ikkita parallel cheksiz uzunlikdagi to'g'ri o'tkazgichdan o'tganida ularning har biri  $2 \cdot 10^{-7} N$  kuch bilan o'zaro ta'sirlashadi.

Ishni bajarish tartibi quyidagicha olib boriladi:

1. Quyidagi sxema orqali yig'ing. Texnika xavfsizlik qoidalariga amal qiling.

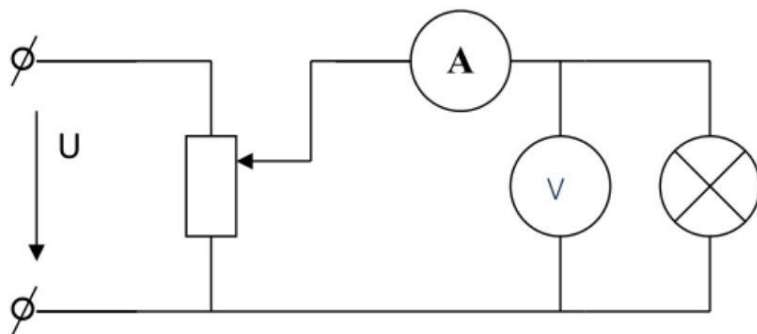

1-rasm

2. Sxema yig'ilgandan so'ng natijalar jadvalga yozib boring.

3. Sxemani quyidagi holatda yig'ing.

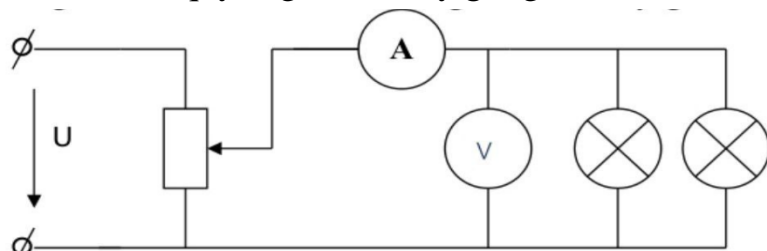

2-rasm

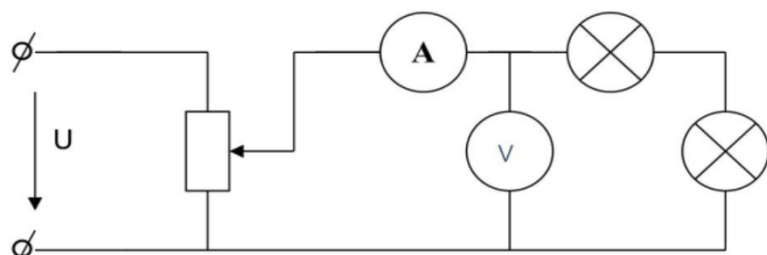

3-rasm

4.Olingan natijalarni jadvalga yozib boring.

Lampalarning holati	/r	U (V)	I (A)	R (Om)	P (Wt)
Bitta lampa uchun		5,09	0,079	64,4	0,4087
		8,11	0,04	202	0,8434
		10,115	0,118	85,7	1,197
Lampalar ketma-ket ulansa		0,13	0,06	2,16	0,3678
		8,12	0,07	116	0,5684
		10,16	0,08	127	0,8128
Lampalar parallel ulansa		6,06	0,176	34,4	1,066
		8,10	0,209	38,7	1,62
		10,14	0,237	42,7	2,403

Xulosa: Ushbu laboratoriya ishi davomida lampalarni quvvatini aniqlashni o‘rgandik. Tajriba davomida texnika xavfsizlik qoidalarida amal qilishni, ampermetr ketma-ket va voltmeter parallel ulanishi haqida va bunga asosiy sabab nima ekanligini o‘rgandik. Tajriba davomida ketma-ket ulandanda lampa yorqin yonadimi yoki parallel ulanganda yorqin yonadimi? Degan savollarga javob topdik.

**Foydalanilgan adabiyotlar:**

1. Izbosarov B.F., Kamolov I.R. “Elektromagnetizm”. Toshkent. 2006.
2. Kamolov I.R., Kamalova D.I., Sayfullayeva G.I., Hamroyeva S.N., Mardanova Y.O‘. “Umumiy fizika fanidan laboratoriya ishlari” (Elektromagnetizm). Toshkent. 2022.
3. Kamalova D.I. va b. Elektr zanjirini yig‘ish, uning turli qismlaridagi tok kuchi va kuchlanishni o‘lchash. “Science and innovation” International scientific journal. Volume 1. Issue 8. December. 2022. 893-895 bet.

4. Kamalova D., va b. Elektr va magnetizm bo‘limiga doir laboratoriya darslarini elektron dasturlardan foydalanib o‘qitish metodikasi. “Science and innovation” International scientific journal. Volume 1. Issue 8. December. 2022. 1836-1838 bet.

5. Kamalova D., O‘rinova O, Hamidova S., Elektr va magnetizm fanidan “O‘tkazgichlarni ketma-ket va parallel ulash” ni tajribada o‘rganish. “Новости образования: Исследование в XXI веке”. №6 (100). Россия. Январь, 2023. Часть 1. 375-377 стр.

## O‘ZBEKISTON RESPUBLIKASIDA KICHIK BIZNES TASHKIL ETISH

**Ravshanbek Adhamov Ulug‘bek o‘g‘li**

**Doniyor Xolmirzayev Elyorjon o‘g‘li**

Ilmiy Rahbar: Baxodir Komimlovich Saliev

Toshkent Moliya Instituti Andijon Fakulteti

**Annotatsiya:** Ushbu maqolada O‘zbekiston Respublikasida kichik biznesni tashkil qilish hamda buning uchun kerakli bo‘lgan bosqichlar keltirib o‘tilgan. Ushbu maqolada shuningdek kichik biznes uchun yaratilgan imkoniyatlar ham keltirilib o‘tilgan.

**Kalit so‘zlar:** YAIM, biznes, dorixona, QQS, televediniya, reklama, vebsayt, dividend

**Annotation:** In this article, the organization of a small business in the Republic of Uzbekistan and the steps necessary for this are mentioned. In this article, the opportunities created for small business are also mentioned.

**Keywords:** YAIM, business, pharmacy, VAT, television, advertising, website, dividend

Hammanizga ma‘lumki hozirgi rivojlanayotgan O‘zbekiston Respublikasida tashkil etilayotgan kichik bizneslar tobora rivojlanib bormoqda va shuningdek ushbu faoliyat bilan shug‘ullanayotgan tadbirkorlar O‘zbekiston Respublikasidagi aholining ish bilan bandligini ta‘minlashga ham anchagina o‘z xissalarini qo‘shib borishoqda. Kichik hamda yirik biznes bilan shug‘ullanayotgan tadbirkorlar O‘zbekiston Respublikasidagi YAIM (Yalpi ichki mahsulot) hajimining yuqori ko‘rsatgichlariga borishiga ham o‘z xissalarini qo‘shishmoqda.

Kichik biznesga misol beriladigon beriladigon bo‘lsa bu- oziq-ovqat do‘konlari, tibbiy do‘konlar (Apteka), nonvoyxonalar hamda kichik ishlab chiqarishga ega kompaniyalar kichik biznesga misol sifatida qo‘llanilishi mumkin.

Kichik biznes tashkil etishdagi imkoniyatlar: Kun.uz sayiting ma‘lumotlariga qaraganda Aylanmasi 500 million so‘mgacha bo‘lgan tadbirkorlar oyiga 1,6 million so‘m, aylanmasi 1 milliard so‘mgacha bo‘lgan tadbirkorlar oyiga 2,5 million so‘m miqdorida qat‘iy belgilangan soliq to‘laydi.

Shuningdek dividend (aksiyadorlar jamiyati foydasidan aksiya egasiga har yili beriladigan va uning daromadiga aylangan qismi) solig‘idan ozod qilinadi va buxgalteriya hisobini yuritmaydi. QQS (Qo‘shilgan Qiymat Solig‘i) 15 foizdan 12

foizga tushadi. Shuningdek 1 milliard soʻmdan ortiq tovar aylanmasi boʻlgan tadbirkorlar uchun yil uchun foyda soligʻi stavkasi 2 barobarga pasaytiriladi.

Shu kabi koʻplab imtiyozlar kichik biznes faoliyati uchun maʼlum qilinmoqda.

Google.com saytida kichik biznesni tashkil qilish uchun quyidagi bosqichlarni ketma-ketlikda keltirib oʻtgan

Google.com maʼlumotlariga qaraganda Kichik biznesni tashkil etish uchun quyidagi bosqichlar kerak boʻladi

1. Bozorni tahlil qilish yaʼni bozor tadqiqotlarini oʻtkazish, ushbu tadqiqot sizning gʻoyalaringizni muvaffaqiyatli biznesga aylantirish imkoniyatini beradi

2. Biznes tuzilmasini tanlash

3. Biznes tashkil qilish uchun toʻgʻri joylashgan joy tanlash va boshqa bir qancha kerak boʻladigan talablarni koʻrishingiz mumkin

1. Conduct market research. Market research will tell you if there's an opportunity to turn your idea into a successful business. ...
2. Write your business plan. ...
3. Fund your business. ...
4. Pick your business location. ...
5. Choose a business structure. ...
6. Choose your business name. ...
7. Register your business. ...
8. Get federal and state tax IDs.

Kichik biznesni tashkil etish uchun asosan tashkil qilmoqchi boʻlgan tadbirkorning moliyaviy hamda iqtisodiy bilimlari mustahkam boʻlishi talab qilinadi, sababi tashkil qilinayotgan kichik biznes kelajakda inqirozga yuz tutmasligi hamda ishlash tizimiga zarar yetmasligi kerak, bu esa muvaffaqiyatli biznes tashkil qilishning asosiy talabi hisoblanadi.

Hozirgi zamonaviy dunyoda kichik biznesni rivojlantirish uchun biznes kompaniyaning shaxsiy vebsaytlarini hamda ijtimoiy tarmoqlar va televideniya orqali reklamalarini joylashtirib tashkil qilingan kichik biznesni rivojlantirsa boʻladi.

### **Kichik biznesni tashkil qilish uchun 8 ta bosqichlar**

- 1: Bozor tahlili ( talab va taklifni oʻrganib chiqish)
- 2: Talabga moslashgan holda biznes reja tuzish
- 3: Savdo uchun kerak boʻladigan mahsulotlarni jamlash
- 4: Ajratilayotgan sarmoyani toʻgʻri taqsimlay olish
- 5: Yetakchi, qobiliyatli hamda maʼsuliyatli jamoa tuzish

6: To‘g‘ri manzil topish (aholi ko‘p, shahar markazi va boshqalar....)

7: Kichik biznes faoliyatini boshlash

8: Savdo hajimini oshirish uchun reklama hamda e‘lonlarni ijtimoiy tarmoqlar yoki televideniyalarga joylashtirish

Ushbu maqolada Biz kichik biznesni tashkil qilish kerakli ma‘lumotlarni hamda strategiyalarni o‘rganib chiqdik, shuningdek, O‘zbekiston Respublikasidagi kichik biznes uchun yaratilgan imkoniyatlarni ham tahlil qilib o‘rgandik. O‘zbekiston Respublikasida kichik biznes bilan shug‘ullanuvchi aholi sonini oshirish orqali aholini ish bilan ta‘minlash, iqtisodiy faollik darajasini oshirish hamda YAIM (Yalpi ichki mahsulot) hajimini yuqori ko‘ratgichlarga olib chiqish mumkin.

**Foydalanilgan internet manbalar:**

1. [https://www.google.com/search?q=How+can+get+small+business&rlz=1C1GCEA\\_enUZ1012UZ1012&oq=How+can+get+small+business&aqs=chrome..69i57j0i22i3015j0i390i650i4.5506j0j1&sourceid=chrome&ie=UTF-8](https://www.google.com/search?q=How+can+get+small+business&rlz=1C1GCEA_enUZ1012UZ1012&oq=How+can+get+small+business&aqs=chrome..69i57j0i22i3015j0i390i650i4.5506j0j1&sourceid=chrome&ie=UTF-8)
2. <https://storage.kun.uz/source/9/8OgITAcOCmfreFMftAI91pgMMZe4111h.jpg>
3. <https://uz.wikipedia.org/wiki/Dividend>

## TOHIR MALIKNING “ODAMIYLIK MULKI” ASARIDA QO‘LLANILGAN EGASI UMUMLASHGAN VA SHAXSI NOMA’LUM GAPLARNING LINGVISTIK TAHLILI

**Mehriniso Jo‘rayeva Safar qizi**

Termiz davlat universiteti 2-bosqich talabasi

E-mail : [jms032004@gmail.com](mailto:jms032004@gmail.com)

**Annotatsiya:** ushbu maqolada Tohir Malikning “Odamiylik mulki” asari tarkibida qo‘llanilgan gaplar tahlil qilinib, egasi umumlashgan va shaxsi noma’lum gaplarning lingvistik tahlili amalga oshirilgan.

**Kalit so‘zlar:** gap markazi, egali gap, egasiz gap, egasi umumlashgan, shaxsi noma’lum gap, egasi ifodalangan va ifodalanmagan gap, axborot(kommunikatsiya) vositasi, yig‘iq va yoyiq gap.

**Annotation:** in this article, the sentences used in Tahir Malik's work "Human Property" are analyzed, the linguistic analysis of generalized and anonymous sentences is carried out.

**Keywords:** the center of a sentence, a possessive sentence, a generalized possessive sentence, an unidentified sentence, a expressed and unexpressed possessive sentence, a means of information (communication), a collective and diffuse sentence.

Ega gap kesimini shakllantiruvchi [Pm] – kesimlik kategoriyasida mujassamlashgan shaxs-son(sh) ma’nosinimuayyanlashtiruvchi gap kengaytiruvchisi: 1. *Elchibek asta o‘rnidan turdi.*(A. Mux.) 2. *Biri – sensan, biri – men.* (Oyb) 3. *Shunday o‘lka doim bor bo‘lsin* (H. Olim). Birinchi gapda Elchibek so‘zi kesimdagi uchinchi shaxs birlik (nol) kesimlik qo‘shimchasining, ikkinchi gapdagi biri so‘zlari sensan kesimining ikkinchi shaxs birlik(-san) va men so‘zidagi birinchi shaxs birlik(-man), uchinchi gapdagi o‘lka so‘zi bor bo‘lsin kesimidagi uchinchi shaxs (-sin) kesimlik ma’nosining muayyanlashtiruvchisi, kengaytiruvchisi. Ega gapdagi fikr o‘zi haqida borayotgan, belgisi kesim tomonidan ko‘rsatilayotgan bo‘lak. Kesimdan axborot(kommunikatsiya) anglashilsa, ega ana shu kommunikatsiya predmeti hisoblanadi[2,377].

Gapning lisoniy qurilishida eganing ifodalangan yoki ifodalanmaganligiga ko‘ra ikki ko‘rinishi bo‘ladi, ya’ni gapning grammatik asosi ega va kesimdan iborat bo‘lsa, egali gaplar, faqat kesimdan iborat bo‘lsa, egasiz gaplar deyiladi. Masalan, *men gul*

*ekayapman*. (ikki bosh bo‘lakli gap(ega va kesim) – egali gap). *Gul ekayapman* (bir bosh bo‘lakli gap(faqat kesim) – egasiz gap sanaladi).

Egasiz gaplarda kesim tarkibidagi [Pm] ning shaxs-son ma‘nosi o‘ta kuchsizlanib, gap tarkibida eganing mutlaqo bo‘lmasligini keltirib chiqaradi. Egasiz gaplar shaxs tushunchasi ifodalanishiga ko‘ra quyidagi turlarga bo‘linadi: egasi yashiringan va egasiz gaplar. Egasi yashiringan gaplarda gapning kesimi orqali uning bajaruvchisiga – shaxsiga ishora qilinadi: *uyni tozaladik, gulni ekdik(biz tozaladik va biz ekdik)*. Egasi yashiringan gaplar ikki turli bo‘ladi: egasi (shaxsi) ma‘lum va egasi (shaxsi) umumlashgan gaplar. Egasi shaxsi ma‘lum gaplarda gapning egasi matndan, nutq sharoitidan ma‘lum bo‘lib turadi: *Uyni yig‘dik(biz yig‘dik)*. Egasi shaxsi umumlashgan gaplarda kesimi 2-shaxsda ifodalansa-da, real bo‘lmaydi, ko‘pincha maqollarda uchraydi. Masalan, *avval o‘yla, keyin so‘yla; bugungi ishni ertaga qo‘yma; oltin olma, duo ol* kabi. Egasiz gaplarda umuman ega bo‘lmaydi va kesimdagi shaxs-son qo‘shimchasi orqali ham egani tiklash ham imkonsiz. Masalan, *Bugun stadiongga boriladi; O‘n daqiqa yo‘l yurildi; Institutning o‘ttiz yili davomida ulkan yutuqlarga erishildi*.

Endi Tohir Malikning “Odamiylik mulki” asarida qo‘llanilgan egali va egasiz gaplarni tahlil qilamiz:

*Falokatga(to‘ld) duchor bo‘lishni istamasang(kesim) – mag‘rur va mutakkabir bo‘lma(kesim)*. Egasi umumlashgan gap – yoyiq gap.

*Rohatda(hol) yashashni(to‘ld) istasang(kesim) – dilingni(to‘ld) hirsdan(to‘ld) pok qil(kesim)*. Egasi umumlashgan gap – yoyiq gap.

*Xoru zorlikni(to‘ld) istamasang(kesim) – ta‘magir bo‘lma(kesim)*. Egasi umumlashgan gap - yoyiq gap.

*Qadr-qimmatning(aniq) oshishini(to‘ld) istasang(kesim) – baland(aniq) himmatli bo‘l(kesim)*. Egasi umumlashgan gap – yoyiq gap.

*Ishing(aniq) pushaymonlik bilan natijalanishini(to‘ld) istamasang(kesim) – avval(hol) yaxshiroq(hol) o‘ylab(kesim), dono, tadbirkorlar bilan(to‘ld) kengashib(kesim), so‘ngra(hol) ishga(to‘ld) kirish(kesim)*. Egasi umumlashgan gap – yoyiq gap.

*O‘zingni hammaga sevdirishni(to‘ld) istasang(kesim), fe‘l-atvoringni(to‘ld) tuzat(kesim), adabli, tarbiyali bo‘l(kesim)*. Egasi umumlashgan gap – yoyiq gap.

*Obro‘ga, izzat va hurmatga(to‘ld) ega bo‘lishni xohlasang(kesim) – halol(aniq) mehnat qil(kesim)*. Egasi umumlashgan gap – yoyiq gap.

*Hammaning(aniq) qoshida(hol) ishonchli, mag‘rur va mabul(aniq) odam bo‘lishni istasang(kesim) – yolg‘onchilikdan(to‘ld) saqlan(kesim), chaqimchi,*



*ig'vogar bo'lma(kesim), ma'nisiz, tuturiqsiz(aniq) so'zlarni(to'ld) aytib yurishdan(to'ld) hazar qil(kesim).* Egasi umumlashgan gap – yoyiq gap.

*Maqtanchoq(aniq) va ezma(aniq) odamlardan(to'ld) hazar qil(kesim).* Egasi umumlashgan gap – yoyiq gap.

*Har yerda(hol) kurakda(hol) turmaydigan(aniq) behuda(aniq) so'zlarni(to'ld) so'zlab yurishdan(to'ld) yiroq bo'l(kesim).* Egasi umumlashgan gap.

*Nokas, qurumsoq(aniq) kishidan(to'ld) qarzdor bo'lma(kesim).* Egasi umumlashgan gap – yoyiq gap.

*Qo'lingga(to'ld) kirmagan(aniq) yoki qo'lingdan(to'ld) ketgan(aniq) narsa uchun(to'ld) qayg'urma(kesim).* Egasi umumlashgan gap – yoyiq gap.

Xulosa o'rnida, ushbu asar ustida amalga oshirilgan kichik tadqiqot jarayonida egasiz gaplar miqdoridan nisbatan ko'proq egali gaplar ekanligi aniqlandi. Shuningdek, asar falsafiy ruhda yozilganligi bois, insonlarni tog'rilikka chorlovchi hikmatli so'zlar, iboralardan ham mahorat bilan foydalanilgan bo'lib, ushbu turdagi gaplarning barchasi egasi umumlashgan gaplar tipida ekanligi ma'lum bo'ldi. Ega va kesim gapning asosiy bosh bo'laklari hisoblanib, gapda muhim ahamiyat kasb etadi. Kesimdan axborot (kommunikatsiya) anglashilsa, ega ana shu axborot (kommunikatsiyaning) asosiy va birdan bir predmeti hisoblanadi.

#### **Foydalanilgan adabiyotlar:**

1. T. Malik. "Odamiylik mulki". – Toshkent "Istiqlol", 2005.
2. R. sayfullayeva, B. Mengliyev, L. Raupov, M. Qurbonov, D. Yo'ldoshev. Hozirgi o'zbek adabiy tili. –Toshkent, 2020.
3. <https://fayllar.org>.
4. <https://fayllar.org/ona-tili-8-sinf-mavzu-egali-va-egasiz-gaplar-ega>.

## **XALQARO INVESTITSIYA SHARTNOMALARDA ADOLATLI VA TENG HUQUQLI MUOMALANI SHAKILLANTIRISH XILMA-XILLIGI**

**Mehribonu Xamidova Ismatillo qizi**

Toshkent davlat yuridik universiteti Xususiy huquq 3-bosqich talabasi.

[xamidovamehribonu84@gmail.com](mailto:xamidovamehribonu84@gmail.com)

**Annotatsiya:** Xalqaro investitsiya shartnomalarida xorijiy investorlariga adolatli muomala standartlarini yaratish, mahalliy investorlar bilan bir qatorda tenglik muhitini yaratish, mahalliy va xorijiy investorlar o'rtasida salbiy diskriminatsiyani oldina olish, teng huquqli raqobat muhitini yaratish, xorijiy investorlarning huquqlarini kafolatlash, bu turdagi shartnomalarda adolatli va teng huquqli muomilani shakillantirish uchun muhim shartlar hisoblanadi.

Mazkur maqolada xalqaro investitsiya shartnomalarida adolatli va teng huquqli muhitni yaratish xilma-xilliklari va shu bilan birgalikda "Adolatli va teng huquqli muomala" standartlari tegishli manbalar, mazmun-mohiyatini belgilovchi qoidalar va keyslar orqali muhokama qilinadi.

**Kalit so'zlar:** Xalqaro investitsiya, mahalliy investor, xorijiy investor, diskriminatsiya, teng huquqlilik, adolatli va teng huquqli muomala rejimi(FET).

**Annotation:** The benefits given to foreign investors in international investment contracts and creating an environment of equality with local investors, preventing negative discrimination between local and foreign investors, creating an environment of equal competition, guaranteeing the rights of foreign investors are important for the formation of fair and equal treatment in this type of contracts. are conditions.

This article discusses the diversity of creating a fair and equitable environment in international investment treaties, as well as the national and most favorable regimes of international investment law through relevant sources, content-determining rules and cases.

**Keywords:** international investment, local investor, foreign investor, discrimination, equal rights, fair and equal treatment(FET).

Xorijiy investitsiyani o'z hududiga qabul qilishni istagan har bir davlat o'zida mavjud bo'lgan investorlarga berilgan imkoniyatlardan farq qilmaydigan imkoniyatlar taqdim etishi va diskriminatsiyani taqiqlab qo'yuvchi normalarni o'zida

jamlagan bo‘lishi kerak<sup>6</sup>.Xalqaro investitsiya bitimlarida taraflar bir birlariga “Adolatli va teng huquqli muomala”ni taminlash bo‘yicha majburiyat yuklaydilar<sup>7</sup>.Xalqaro investitsiya shartnomalarida adolatli va teng huquqli muhitni yaratish muhim bosqich bo‘lib hisoblanadi va bunday standartlarning mavjud emasligi xalqaro odat huquqi normalarining buzilishi deb baholanadi.

### **Muhokama va natijalar**

Zamonaviy xalqaro investitsiya shartnomalarida”Adolatli va teng huquqli muomala”standarti asosiy element bo‘lib hisoblanadi,bu standart ko‘p yillar mobaynida investorlar uchun tayanch va muvaffaqiyatli bo‘lib keldi.Xalqaro investitsiya huquqida “Adolatli va teng rejim” prinsipi birinchilardan bo‘lib o‘rin olgan.Bu prinsip ma’lum bir standartni o‘zida jamlab, investorlarni mezbon davlatlar tomonidan o‘zboshimchalik,kamsitish yoki haqoratli xatti-harakatlarni oldina olish uchun himoya qilish elementini tashkil qiladi.Tarixga nazar tashlaydigan bo‘lsak,oldindan adolatlilik va teng huquqlilik standartlari mavjud bo‘lib undan dastlab Ganava xartiyasi va Bogoto kelishuvida ko‘rishimiz mumkin<sup>8</sup>.Yaponiya va Filippin o‘rtasidagi iqtisodiy hamkorlik uchun kelishuvga ko‘ra “Adolatli va teng huquqli muomala”standartlariga tomonlar to‘liq rozilik berishadi<sup>9</sup>.Ushbu modda investorlarga beriladigan minimal muomala standartini va investitsiyalariga taqdim etiladigan muomala standartlarini xalqaro odat huquqi doirasida belgilab qo‘yilgan.Ko‘p tomonlama investitsiyalarni kafolatlash agentligini (MIGA) tashkil etish to‘g‘risidagi 1985-yil Konvensiyasi 12-moddasida investitsiyalarni kafolatlash uchun MIGA ushbu adolatli talabni qondirish kerakligini belgilaydi va tegishli qabul qiluvchi mamlakatda investitsiyalar uchun adolatli rejim va huquqiy himoya mavjud bo‘lishi kerakligini takidlaydi.<sup>10</sup>Bu nafaqat bu kafolatlangan investitsiya uchun xavfni kamaytirish balki rivojlanayotgan mamlakatlarga investitsiyalar oqimini rag‘batlantirish hisoblanadi.Bugungi xalqaro maydonda shartnomaviy munosabatlarning barchasi ishonchli kafolatlarga qurilgan hisoblanadi,investitsiya jalb qilishni istagan davlatlar investorlar va ularning investitsiyalari uchun xalqaro odat huquqi normalarining standartlarini talab qiladi.

<sup>6</sup> N.M Ali, Appropriate Comparator in National Treatment under International Investment Law: Relevance of GATT/WTO, EU and International Human Rights Jurisprudences,2014,pp. 1-2.

<sup>7</sup> OECD (2004), “Fair and Equitable Treatment Standard in International Investment Law”, OECD Working Papers on International Investment, 2004/03,pp.2.

<sup>8</sup> FAIR AND EQUITABLE TREATMENT.UNCTAD Series on Issues in International Investment Agreements II.New York and Geneva,2021,pp.24-25.

<sup>9</sup> Agreement between Japan and the Republic of the Philippines for an Economic Partnership(2006) article-91.

<sup>10</sup>The 1992 Convention establishing the Multilateral Investment Guarantee Agency (MIGA).Article 12.

Bunday rejim har bir davlat tomonidan belgilab qo'yilgan normalarda ham o'z aksini topishi mumkin masalan, O'zbekiston Respublikasining "Investitsiyalar va investitsiya faoliyati to'g'risida"gi qonuning 46-moddasiga ko'ra Chet ellik investorlarga hamda chet el investitsiyalariga adolatli va teng huquqli rejim taqdim etiladi, ularni to'liq va doimiy ravishda himoya qilish hamda ularning xavfsizligi ta'minlanadi. Bunday rejim O'zbekiston Respublikasining xalqaro shartnomalarida belgilangan rejimga nisbatan noqulayroq bo'lishi mumkin emas.

O'zbekiston Respublikasining qonunchiligi O'zbekiston Respublikasining xalqaro shartnomalariga, xalqaro huquqning umum e'tirof etilgan prinsiplari va normalariga muvofiq iqtisodiyotning hamda aholi sog'lig'ini, hayvonot va o'simlik dunyosini, atrof-muhitni muhofaza qilishning, shuningdek O'zbekiston Respublikasining milliy xavfsizligiga doir manfaatlari himoya qilinishini ta'minlashning belgilangan sohalariga chet el investitsiyalarini kiritish uchun cheklovlarni yoki taqiqni o'z ichiga olishi mumkin<sup>11</sup>. Yuqoridagi qoidaga ko'ra bunday rejimlar xalqaro shartnomalarda belgilangan rejimga nisbatan noqulayroq bo'lishi mumkin emasligi belgilab qo'yilgan demak bu qoidalar xalqaro huquqning "Adolatli va teng huquqli muomala" standartiga monand bo'lishi lozim.

Chet el investitsiyalariga "Adolatli va teng huquqli muomala" rejim(FET) berish majburiyati xalqaro investitsiya shartnomalarining aksariyat qismida uchraydi. Himoya elementi orasida FIT standarti alohida o'ringa ega hisoblanadi chunki investor davogarlari tomonidan shu paytgacha muntazam qo'llanilib sezilarli muvaffaqiyatga erishib kelmoqda.

Quyidagi beshta asosiy tushunchalar "Adolatli va teng huquqli muomala" standartlarida dolzarb hisoblanadi:

- a) qarorlar qabul qilishda ochiqdan-ochiq o'zboshimchalikni yoki tarafkashlik asosida ko'riladigan choralarni taqiqlash;
- b) adolatni inkor etish va e'tiborsizlikni taqiqlash qonuniy jarayonning asosiy tamoyillaridir;
- c) jinsi, irqi, yoki diniy e'tiqodi kabi ochiq-oydin noqonuniy asoslar bo'yicha kamsitishlarni taqiqlash;
- d) investorlarga nisbatan suiiste'mol munosabatini taqiqlash, shu jumladan majburlash yoki ta'qib qilish;

<sup>11</sup> O'zbekiston Respublikasi "Investitsiyalar va investitsiya faoliyati to'g'risida"gi qonuni, 25.12.2019, O'RQ -598, 46-modda.

e) investitsiyalarning rag‘batlantirish choralari natijasida kelib chiqadigan investorlarning qonuniy umidlarini himoya qilish<sup>12</sup>.

Investorlarning xatti-harakatlari ham FET da’volarini baholashda tegishli omil sifatida namoyon bo‘ladi. Xususan, investor tomonidan firibgarlik yoki noto‘g‘ri xatti-harakatlar hukumat aralashuvini oqlashi mumkin.<sup>13</sup> Investor kirib kelar ekan uni nafaqat huquq va imtiyozlarga ega bo‘ladi balki majburiyatlarga ham egalik qiladi va xuddi shu majburiyatlarini bajarmasligi oqibatida hukumat aralashuvi investorning adolatli va teng huquqli muomala standartlarining buzilishi deb baholanmaydi.

FET standartlarining arbitraj talqini paydo bo‘lguniga qadar, uning ma’nosi umuman aniqlanmagan. “Adolatli” so‘zi qisqa Oksford lug‘atida “adolatli, xolis, qoidalarga muvofiq”<sup>14</sup> degan ma’noni anglatadi. FET standartini talqin qilishda o‘zini namoyon qiladigan yana bir muammo bu xalqaro odat huquqida manba sifatida ko‘rish darajasidir. Bazi xalqaro investitsiya shartnomalarida bu xalqaro odat huquqi sifatida qaralsa bazilarida shunchaki adolatli teng huquqlilik deb baholadi<sup>15</sup>.

Shuningdek bunday standartlar bugungi kunda ham amal qiladi masalan Shimoliy Amerika erkin savdo bitmining (NAFTA) 1105-moddasida kodlangan eng kam muomila standartlarini buzish uchun harakat yetarlicha qo‘pol bo‘lishi, ochiq adolatsizlikning mavjudligi xalqaro odat normalarining buzilishi deb baholanadi<sup>16</sup>. Shuning davogar talab qilib chiqqanda xalqaro miqiyosda bunday standartlarga javob bermaslik majburiyatning buzilishi deb baholanadi. FET majburiyatlarining rivojlanishining hozirgi bosqichida standartlarning buzilishini tashkil etuvchi ayrim turlarini ajratib ko‘rsatishimiz mumkin:

- a) investorlarning qonuniy umidlarini yo‘qotish;
- b) qaror qabul qilishda o‘z boshimchalik ko‘rsatish;
- d) diskriminatsiya;
- e) to‘g‘ridan-to‘g‘rin haqoratli muomala<sup>17</sup>.

Investorlarning qonuniy umidlarini yo‘qotish bilan bog‘liq da’volarda investor muayyan davlat choralari natijasida yuzaga kelgan o‘zgarishlar tufayli zarar ko‘rgan holatlarda yuzaga keladi va bunday standartga javob bermaslik majburiyatning

<sup>12</sup> FAIR AND EQUITABLE TREATMENT. UNCTAD Series on Issues in International Investment Agreements II. New York and Geneva, 2021, pp. 44-45.

<sup>13</sup> The Fair and Equitable Treatment Standard in International Investment Law and Practice” in the British Yearbook of International Law, (2000), vol. 70, pp. 144-154.

<sup>14</sup> The Concise Oxford Dictionary of Current English, Eighth edition, Clarendon Press, Oxford, 1990, p. 420.

<sup>15</sup> FAIR AND EQUITABLE TREATMENT. UNCTAD Series on Issues in International Investment Agreements II. New York and Geneva, 2021, pp. 54-55.

<sup>16</sup> (1994) The North American Free Trade Agreement (NAFTA). Article 1105.

<sup>17</sup> Cargill v. Mexico, ICSID Case No. ARB(AF)/05/2, Award, 18 September 2009, paras. 284-285.

buzilishi deb baholanadi. Qaror qabul qilishda o‘zboshimchalik va odil sudlovni rad etish adolatsizlikni ochiq yoki qo‘pol holatda adolatni inkor etish deb hisoblanadi va bu ham standartlarning buzilishi deb baholanadi.

Bundan tashqari diskriminatsiya yani investorning jinsi, irqi, dini kabi boshqa ochiq-oydin talablar bo‘yicha kamsitmaslikni nazarda tutadi. To‘g‘ridan-to‘g‘ri haqoratli muomila esa noto‘g‘ri xatti-harakatlar bilan majburlash va taqib qilish, tahdid qilish, kuch ishlatish kabi harakatlarni o‘z ichiga oladi<sup>18</sup>.

Rivojlanayotgan davlatlarda adolatli va teng huquqli muhitning shakillantirilganligi investorlarni ko‘proq jalb qilinishiga sabab bo‘ladi, boshqa tomondan esa bunday standartlarning buzilishi esa javobgarlikka sabab bo‘lishini ko‘rib o‘tdik. Jahon banking ma‘lumotlariga ko‘ra, 2016-yilda dunyo bo‘ylab 2 trillion dollordan ortiq xorijiy mablag‘lar investitsiya sifatida ma‘lum bir davlatlarga kiritilgan va bulardan eng ko‘p investitsiya kiritilgan davlatlarning aynan qaysi jihatlari ustivorligi xususida so‘rov natijalariga ko‘ra xorijiy investitsiya kapitalini qayerga yo‘naltirishdan ko‘ra o‘sha davlatdagi adolatli va teng huquqli muomala muhiti yaratilganligi, investorlar huquqlarining kafolatlanganligi ancha ustun turishi aniqlangan. Eng ko‘p investitsiya kiritiladigan davlatlardan biri bu Singapur hisoblanadi, bu davlat to‘g‘ridan to‘g‘ri investitsiyalarni rag‘batlantirish siyosati hech qanday valuta nazoratisiz yoki har qanday xorijiy valyutada rasmiyatchiliklarsiz amalga oshirilishi bilan birgalikda siyosiy barqarorlik, adolatli va teng huquqli muhitning yaratilishi bu davlat iqtisodiyotini misilsiz ko‘rsatkichlarga ko‘tardi<sup>19</sup>. Albatta, har qanday investor ham o‘z huquqlari to‘la kafolatlangan va u uchun adolatli muhit yaratilgan davlatlarga investitsiya kiritadi.

### **Xulosa**

Yuqoridagi tahlildan kelib chiqib aytadigan bo‘lsak, xalqaro investitsiya shartnomalarida adolatli va teng huquqli muomala muhitini yaratish har bir investorlarni jalb qilish niyatida bo‘lgan davlatlar uchun muhim ekanligini tahlil qilidik. Xalqaro huquqda “Adolatli va teng huquqli muomala” rejimi degan tushuncha mavjud ekanligi va bu xalqaro huquq odat normasi sifatida tadbiiq qilinishini tahlil qilish orqali investitsiya shartnomalarida bunday standartlarga javob bermasligi yoki bunday standartlarning buzilishi xalqaro odat normasining buzilishi deb taqlin qilinadi va da’vogarning talabiga ko‘ra ikkinchi tomon majburiyati

<sup>18</sup> Principles of International Investment Law, R. Dolzer and Ch. Schreuer, 1st ed. – 2008. – 181pю

<sup>19</sup> Andrea Menaker, “Standards of Treatment: National Treatment, Most Favoured Nation Treatment & Minimum Standard of Treatment”pp.107-109.

bajarmaganlik uchun javobgarlikni talab qilish huquqi borligini belgilab qo'yadi. Shu holatlarni e'tiborga olgan holda quyidagi takliflarni kiritishimiz mumkin:

*Birinchidan*, adolatli va teng huquqli muomala rejimi investitsiyani jalb qilish niyatida bo'lgan har bir davlatda yaratilgan bo'lishi kerak, aynan shunday muhit investitsiya oqimini kuchaytirishga olib keladi. O'zbekiston Respublikasi qonunchiligida investorning qonuniy umidlarini kafolatlashga doir biron normani uchratmaymiz, shuni e'tiborga olgan holda investor bilan tuzilgan shartnomaga keyinchalik hukumat tomonidan qabul qilingan normalarning daxl qilmasligi to'g'risidagi kafolatlashni kiritilishi bu investitsiya muhitini yaratishga va investorlarni jalb qilishda katta ro'l o'ynaydi.

*Ikkinchidan*, O'zbekiston Respublikasida aksariyat investitsiyalash obyektlari korxonalarining moliyaviy ahvolidan ancha pastligi sababli investor qo'shgan mablag'larni qaytarib bermaslik ehtimoliga bog'liq bo'lgan yuqori investitsiya xatarlarining mavjudligi adolatli va teng huquqli investitsiya muhitiga javob bermasligiga olib kelmoqda. Aynan shu investitsiya xatarini bartaraf etish yuzasidan qonunchilikka o'zgartirish kiritib avvalo investitsiyalash obyektlarida moliyaviy barqarorlikni taminlash yuzasidan kafolatlar ishlab chiqilishi maqsadga muvofiq bo'ladi.

### **Foydalanilgan adabiyotlar:**

1. Principles of International Investment Law, R. Dolzer and Ch. Schreuer, 1st ed. – 2008. – 181p.
2. N.M Ali, Appropriate Comparator in National Treatment under International Investment Law: Relevance of GATT/WTO, EU and International Human Rights Jurisprudences, 2014, pp. 1-2.
3. OECD (2004), "Fair and Equitable Treatment Standard in International Investment Law", OECD Working Papers on International Investment, 2004/03, pp.2.
4. FAIR AND EQUITABLE TREATMENT. UNCTAD Series on Issues in International Investment Agreements II. New York and Geneva, 2021, pp. 24-25.
5. Agreement between Japan and the Republic of the Philippines for an Economic Partnership (2006) article-91.
6. The 1992 Convention establishing the Multilateral Investment Guarantee Agency (MIGA). Article 12.
7. O'zbekiston Respublikasi "Investitsiyalar va investitsiya faoliyati to'g'risida"gi qonuni, 25.12.2019, O'RQ-598, 46-modda.



8. FAIR AND EQUITABLE TREATMENT. UNCTAD Series on Issues in International Investment Agreements II. New York and Geneva, 2021, pp. 44-45.
9. The Concise Oxford Dictionary of Current English, Eighth edition, Clarendon Press, Oxford, 1990, p. 420.
10. (1994) The North American Free Trade Agreement (NAFTA). Article 1105.
11. Cargill v. Mexico, ICSID Case No. ARB(AF)/05/2, Award, 18 September 2009, paras. 284–285.
12. Andrea Menaker, “Standards of Treatment: National Treatment, Most Favoured Nation Treatment & Minimum Standard of Treatment”, pp. 108-119.

## ОСОБЕННОСТИ ПРОВЕРКИ ЗНАНИЙ ХИМИИ

**Д.А. Каримова**

**Ф.С. Соибова**

**Г.Ё. Гадоева**

Навоийский государственный педагогический институт

**Аннотация.** Изучена проблема проверки и оценки знаний студентов-химиков. Разработаны методы и приёмы рациональной организации учебной работы. Обоснована необходимость соблюдения дидактических принципов проверки и оценки знаний.

**Ключевые слова:** химия, задача, оценка, проверка, коллоквиум, семестр, контроль, знания, курсовых работ, консультация.

**Annotation.** The problem of checking and evaluating the knowledge of chemistry students is studied. Methods and techniques for the rational organization of educational work have been developed. The necessity of observing the didactic principles of checking and evaluating knowledge is substantiated.

**Keywords:** chemistry, task, evaluation, verification, colloquium, semester, control, knowledge, term papers, consultation.

Химия относится к числу естественных наук, вместе с физикой, биологией, геологией, космологией и другими она участвует в решении общей задачи естествознания-в раскрытии сущности явлений природы, познания ее законов. Но химия, как и любая наука, направлена на развитие производительных сил, и эта ее роль особенно ярко проявляется в настоящий период-эпоху научно-технической революции.

Прежнее определение химии как науки о превращении веществ утратило смысл и стало неверным в XX веке, когда химия перестала быть единственной наукой о превращении одних веществ в другие, когда физика стала интенсивно изучает ядерные превращения-процессы трансмутации химических элементов, образования одних элементов из других. Из всех происходящих в мире явлений химия изучает такие превращения веществ, при которых из одних молекул путем соединения, разъединения или перегруппировки, входящих в их состав атомов и изменения связей между атомами образуются другие молекулы (новые химические вещества). И для современной химии сохранило значение менделеевское определение химии как науки об элементах, об атомах [1, с. 25].

Химическая форма движения материи включает в себя как обязательный момент движение электронов, связывающих атомные остовы (электронов, посредством которых осуществляются межатомные химические связи). Эта форма движения материи проявляется в веществах, в которых есть связи между атомами, и в процессах, при которых одни веществ превращаются в другие в результате разрыва старых и образования новых межатомных связей и перестройки электронных оболочек атомов.

Основными задачами общей химии, как известно, являются: получение веществ и изучение их свойств. Достижения химии в области разрешения этих задач способствуют прогрессу техники- промышленной и сельскохозяйственной, а также развитию медицины. Для развития химической промышленности и химизации народного хозяйства совершенно необходимо развитие химии как науки. Решение перечисленных выше основных задач химии возможно только при органическом сочетании теории и практики. Химику нужно знать, каким именно образом свойства веществ определяются их составом и строением и как управлять процессами синтеза нужных веществ. Получение необходимых знаний возможно только в результате развития и освоения специалистами важнейших теоретических направлений химической науки-теории строения вещества и химической связи, механизма и кинетики химических процессов, химической термодинамики, катализа и др.

Содержание химии как науки, ее специфики определяют собою требования к уровня подготовки специалистов-химиков в вузе, накладываю отпечаток на пути изучения химических дисциплин и на характер проверки знаний. Так, студенты химического направления института, наряду с изучением общих химических дисциплин по специализации, получают довольно солидную физико-математическую подготовку (включая знакомство с квантовохимическими методами расчета молекул). Примерно половина времени, затрачиваемого на изучение химических и физических дисциплин, отводится для практических и лабораторных занятий. Введены специальные курсы по методам исследования веществ [2, с. 100]. Большую роль работе играют научные студенческие кружки, так все это, вместе взятое, способствует выработке у подавляющего большинства студентов-химиков прочных навыков самостоятельной работы, обеспечивает достаточную теоретическую и экспериментальную подготовку выпускаемых специалистов и дает им возможности в дальнейшем умело следить за научной литературой в своей области, успешно применять и разрабатывать прогрессивные физико-

химические методы исследования веществ и процессов, наконец, вести преподавательскую работу.

Проверка знаний начинается на приемных экзаменах при поступлении абитуриента в вуз и заканчивается при выпуске молодого специалиста защитой дипломной работы и сдачей государственных экзаменов: она проводится в разнообразных формах, зачастую общих для различных дисциплин. Постараемся в дальнейшем изложении сосредоточить внимание на том, что связано особенностями проверки знаний по химии и на том, что, по нашему мнению, может рассматриваться как положительный опыт.

При изучении химических дисциплин основными формами проверки знаний студентов в ходе учебного семестра являются коллоквиумы, контрольные работы, беседы преподавателей со студентами во время выполнения ими лабораторных работ, опросы студентов на семинарских занятиях, вызовы отдельных студентов на собеседование, а в конце семестра – защита курсовых работ, промежуточные и текущие контрольные работы.

В начале каждого семестра деканат на основании материалов кафедр составляет график коллоквиумов и контрольных работ по всем дисциплинам на весь семестр, этот график доводится до сведения студентов. Важно, чтобы коллоквиумы планировались уже на первые недели, что стимулирует студентов браться за учебу «без раскочки», целесообразно использовать время [3, с. 93].

Через две недели обучения на первом курсе студенты-химики должны сдать коллоквиум по технике лабораторных работ и технике безопасности. Нет необходимости обосновывать, что без овладения этим материалом нельзя работать в химической лаборатории. Второй коллоквиум первокурсников по теоретическому материалу общей химии обычно приурочивается к «контрольной точке», т.е. сроку, когда учебная комиссия факультета подводит итоги текущей успеваемости групп (а в группах рассматривается учеба каждого студента).

В нашем институте принято проводить коллоквиум возле рабочего места преподавателя, как собеседование преподавателя с каждым студентом в отдельности, остальные студенты в это время заняты лабораторными работами. Беседа по теории и методике работы проводится, как правило, до выполнения этой работы студентом и имеет своей целью не только проверку знаний студента, но и выработку более осознанного подхода к предстоящей работе. При изучении неорганической химии контрольные работы проводятся по темам: «Строение атомов и химическая связь», «Кинетика и равновесие»,

«Растворы, их свойства», «Окислительно-восстановительные процессы», затем по элементам отдельных групп периодической системы. Во время контрольной работы преподаватель дает каждому студенту индивидуальное задание-лист с заранее написанными вопросами и задачами. После проверки контрольных работ весьма полезно в присутствии всей группы провести их разбор, чтобы указать на недоработку и неправильное толкование отдельных вопросов, указать дополнительную литературу [4, с. 50].

В последние годы в нашем кафедре проводятся контрольные работы для студентов III-IV курсов после педагогической практикой. Они организуются так, всем студентам групп раздаются одинаковые задания, содержащие 30 вопросов, возле каждого вопроса указано, сколько баллов студент получает за правильный ответ на этот вопрос (от 1 до 5 баллов в зависимости от сложности вопроса). Результаты этой контрольной помогают кафедрам быстро оценить уровень знаний студентов, которые приступают к изучению специальных дисциплин.

Беседы со студентами во время выполнения ими лабораторных работ дают преподавателя возможность выяснить, насколько подготовлен студент к данной работе, осмысленно ли он ее делает, правильны ли его приемы экспериментирования, умеет ли студент наблюдать происходящее и т.д. При выполнении синтетических или других работ по кратко описанной рецептуре в беседе выясняется, понимает ли студент суть осуществляемых им операций или работает бездумно, механически.

Эти беседы, конечно, не ограничиваются только проверкой знаний и практических навыков. Преподаватель при этом непосредственно учит студента правильно работать в лаборатории. Такие беседы, не требуют затраты дополнительного времени, они прекрасно сочетаются с длительными операциями фильтрации, выпаривания и т.п. в то же время дают возможность преподавателю оказать глубокое влияние на студентов во многих отношениях. Неслучайно преподавателям, руководящим лабораторными работами, поручают быть кураторами групп: воспитательное воздействие при этом максимально.

Семинарские занятия имеют целью не только проверку знаний. Но и глубокую проработку изучаемого материала. На семинаре часто рассматриваются вопросы, не затрагиваемые в лекциях, выделяемые для самостоятельного изучения студентами. Опыт показывает, что целесообразно заранее указывать студентам не только тему занятия, но и давать развернутый план его. План помогает студенту организовать, осмыслить материал.



В ходе семинара важно, чтобы преподаватель, не спешил пояснять, реже преподносил готовые формулировки, не навязывал готовые выводы, а вовлекал бы студентов в сложный процесс приобретения знаний, учил бы их задавать вопросы, анализировать материал, находить ответы. Нельзя учить давать лишь готовые ответы, надо учить индуктивному мышлению. Заметим, что студенты-первокурсники менее скованно ведут себя на семинарах и свободнее высказывают свое мнение по обсуждаемым вопросам, если преподаватель не раскрывает своего «кондуита» и не производит безотлагательного выставления оценок.

Вызовы отдельных студентов на собеседования практикуются лектором, если у него возникают сомнения в целесообразности использования времени студентом или по сигналам преподавателей, ведущих лабораторные и семинарские занятия. Заблаговременное предупреждение студента о предстоящей беседе заставляет его сосредоточить внимание на этом предмете и наверстывать упущенное. При индивидуальной беседе преподаватель проверяет знания студента, выясняет, изучает ли студент рекомендованную литературу и в случае надобности дает советы о методах работы по данной дисциплине. Иногда студент, не записывающий лекцию, является хорошо эрудированным и знающим. Естественно, что в таких случаях нет надобности настаивать на необходимости записи лекций, ибо конспект не является самоцелью.

Консультации проводятся преподавателями для оказания помощи студентам в учебе. Но они дают возможность и проверить знания студентов. Желательно проведение консультаций по изучаемой дисциплине не только в пред контрольные дни, но и в течение семестра, тогда они могут носить тематический характер, а высказанные на них советы (относительно методов занятий, учебных пособий и т.п.) могут еще быть полезными для студентов.

Консультации по курсовым и дипломным работам беседы по вопросам, близким к содержанию работ, позволяют преподавателям выяснить знакомство студентов с методами научного исследования, их склонность к самостоятельным и дипломным больше всего проявляется индивидуальность студента и открывается возможность использования способностей для максимального развития умственного потенциала. Защита курсовых и дипломных работ дает студентам опыт публичных выступлений, навык в обосновании и защите выдвигаемых положений и в то же время позволяет установить насколько способен студент понять и изложить современное



состояние вопроса, каковы его умения в постановке эксперимента, в обработке и обсуждении экспериментальных результатов, в формулировке научных выводов.

Промежуточная и текущая контрольная работы-основная форма проверки знаний. Критерием при оценке знаний по химии служат:

умение рассматривать свойства химических элементов их соединений и условия осуществления химических реакций с теоретической точки зрения, применяя периодический закон, современные представления о строении вещества, а также закономерности кинетики и равновесия, теорию растворов и др.

умение иллюстрировать изученные закономерности рассказом о выполненных лабораторных работах, а также привлечение примеров, не рассмотренных в лекциях.

Свободное и правильное написание формул и химических уравнений.

В заключение хочется сказать, что проверка знаний со стороны преподавателей на протяжении всего времени обучения студента в вузе совершенно необходима для правильного руководства обучением-сложным процессом приобретения знаний и накопления опыта. Пожалуй, особенно важно это при обучении специалистов в области естественных наук.

### **Список литературы:**

1. Каримова Д.А., Хатамова М.С. «Особенности контроля знаний у студентов-заочников». Сборник научных статей по итогам работы Международного научного форума Наука и инновации- современные концепции, Россия, 2019. стр.25-30.
2. Каримова Д.А. Профессиональное воспитание студентов. Педагогическая наука и ее методологические проблемы в контексте современности. Сборник статей республиканской научно-теоретической конференции. Бухара, 2017. стр.100-101.
3. Садикова Ф.М. Некоторые пути повышения эффективности урока. Педагогическая наука и ее методологические проблемы в контексте современности. Сборник статей республиканской научно-теоретической конференции. Бухара, 2017. стр.92-94.
4. Каримова Д.А., Тухтаев Ф.С. Организация самостоятельной работы студентов как важнейшая предпосылка приобретения прочных знаний.



Педагогика и современность. Научно-педагогический журнал. №6 (20), 2015.  
Стр.50-52.

## ISTIQBOLLI KUZGI BUG‘DOY NAVLARNI SUG‘ORISH TARTIBI

**Xoliqnazar Muxammedov Abdumutalipovich**

**Odinaxon Ergasheva Shavkatjon qizi**

Andjon qishloq xo‘jaligi va agrotexnologiyalari instituti talabasi

**Annotatsiya:** Maqolada kuzgi bug‘doyning “Durdona” va “Asr” navlarni. Kuzgi bug‘doyning navlarini sug‘orish tartibini belgilash uchun o‘quv-tajriba xo‘jaligi yerlarida olib borilgan izlanishlar natijalari asosidagi tahlil materiallar ko‘rsatilgan. Iqtidorli talabalar tomonidan bajarilgan ishlar tahlili berilgan.

**Kalit so‘zlar:** bug‘doy, sug‘orish tartibi, nav, texnologiya.

**Annotation:** In the article “Durdona” and “Asr” varieties of autumn wheat. To determine the procedure for watering varieties of autumn wheat, the analysis materials based on the results of research on Oak-experimental farm land are indicated. The analysis of the studies carried out by gifted youth is given.

**Keywords:** wheat, watering procedure, grade, technology.

Mamlakatimizda don yetishtirishni ko‘paytirish hamda sug‘oriladigan maydonlar hosildorligini oshirish muayyan tuproq va iqlim sharoitiga mos bug‘doy navlarini ekish bilan bevosita bog‘liq.

Shu jihatdan suv va resurslarni zamonaviy ilmiy asoslangan sug‘orish tartiblarini, xamda yerlarining meliorativ holatini yaxshilash bo‘yicha izlanishlar olib borish dolzarb hisoblanadi.

Respublikamizda keyingi yillarda sug‘oriladigan yerlarda har bir tuproq iqlim sharoitlaridan kelib chiqqan holda kuzgi bug‘doyni ekish muddati, sug‘orish tartibi va ma‘dan o‘g‘itlarni uning rivojlanish davrlarida qo‘llash va me‘yorlarini ishlab chiqish orqali yuqori rentabellikka ega bo‘lgan barqaror mo‘l hosil olish, oziq-ovqat xavfsizligini ta‘minlash, agrotexnik tadbirlarni o‘z vaqtida amalga oshirishga alohida e‘tibor qaratilmoqda [1,2].

Ushbu ishlarni amalga oshirishda Andijon qishloq xo‘jaligi va agrotexnologiyalar instituti yetakchi mutaxassislar bilan iqtidorli talabalar bilan ishlar bajarish yaxshi yo‘lga qo‘yilgan. Ayniqsa, dotsent Kodirov Raxmatilla tomonidan kuzgi bug‘doy navlarini o‘rganish bo‘yicha jiddiy e‘tibor qaratilmoqda. Shularni o‘rganish jarayonida iqtidorli yoshlarning ishtiroki ta‘minlanishi ularning mavzuning mohiyatini tushunishda turtki bo‘lmoqda.

Dunyoda aholini oziq-ovqat mahsulotlari, sanoatni xomashyo, chorvachilikni esa ozuqaga bo'lgan talabini qondirishda dala ekinlarini biologik xususiyatlari, tuproq va iqlim sharoitini hisobga olgan holda ularni yetishtirish agrotexnikasini ishlab chiqish va uni muntazam takomillashtirishga alohida e'tibor qaratilmoqda.

Ushbu ishning tayyorlanishdan maqsad – mahalliy kuzgi navlarining foydali xususiyatlarini o'rganishdir.

Qishloq xo'jaligi ekinlaridan ekologik toza, mo'l va sifatli mahsulot yetishtirish, kuzgi boshqoli don ekinlaridan bo'shagan maydonlarda takroriy ekinlarning tuproq unumdorligini saqlovchi ekin turlarini ekib yetishtirish, qo'shimcha don hosili olish bo'yicha tadqiqotlar dolzarb hisoblanadi.

Kuzgi bug'doy hosildorligini oshirishning asosiy yo'li yuqori mahsuldorlik imkoniyatiga ega bo'lgan, tashqi muhitning noqulay omillariga chidamli, donining sifati yaxshi bo'lgan intensiv tipdagi navlarni tanlab ekish va ularning o'stirish texnologiyasini e kiladigan mintaqaning tuproq-iqlim sharoitiga mos holda ishlab chiqishdir.

Bitta nav ma'lum mintaqada hosildorlik, tashqi muhit omillariga chidamlilik xususiyatlarini namoyon qilsa, boshqa mintaqada buning aksi bo'lishi yoki bu xususiyatlar to'la yuzaga chiqmasligi mumkin.

Bug'doy navlariga baho berishda ularning mahsuldorlik ko'rsatkichlarini aniqlash muhim ahamiyat kasb etadi. Bug'doyning mahsuldorlik ko'rsatkichlariga mahsuldor to'planish darajasi, poyaning balandligi, boshqoq uzunligi, bitta boshqodagi donlar soni va 1000 dona donning vazni kabi ko'rsatkichlar kiradi. Tajribada bug'doy navlarining mahsuldorlik ko'rsatkichlar hosilni yig'ishtirish oldidan aniqlandi [1,3].

1-jadval

Bug'doy navlarining mahsuldorlik ko'rsatkichlari

Navlar	1m <sup>2</sup> maydondagi mahsuldor poyalar soni, dona	Poyaning balandligi, sm	Boshqoq uzunligi, sm	Bitta boshqodagi donlar soni, dona	1000 dona donog'irligi, gr.
Durdona	481	92,5	8,6	41,2	41,5
ASR	501	102,6	9,5	42,3	42,3



Yuqoridagi jadval ma'lumotlaridan ko'rinib turibdiki, hosilni yig'ishtirish oldidan bir metr kvadrat maydonda hosil bo'lgan mahsuldor poyalar soni bo'yicha "Durdona" va "Asr" navining 1m<sup>2</sup> maydonida 501 ta mahsuldor poya shakllandi.

Poyaning balandligi bo'yicha esa "Asr" navi sinalayotgan boshqa navlardan ustun bo'ldi, ya'ni "Asr" navi poyasining balandligi 102,6 smni tashkil qildi. Boshqoq uzunligi "Durdona" navida 8,6 sm "Asr" navida 9,5 sm bo'ldi. Boshqoq boshqa navlarga nisbatan yuqori bo'ldi. Bitta boshqoqda hosil bo'lgan donlarning miqdori "Durdona" navida 41,5 dona, "Asr" navida 42,3 donadan iborat bo'ldi.

Tajribada variantlar bo'yicha 1000 dona donning vazni ham aniqlandi. Bu ko'rsatkich "Chillaki" navida 41,8 gr, "Asr" navida 42,4 gr va "Bobur" navida 43,2 grni tashkil qildi. Tajribada sinalgan navlarning mahsuldorlik ko'rsatkichlari bo'yicha "Bobur" navi "Chillaki" va "Asr" navlariga nisbatan o'zining ustunligini namoyon etdi [3].

2-jadval

Bug'doy navlarining hosildorligi (s/ga)

Navlar	Qaytariqlar				O'rtacha
Durdona	67,9	68,3	66,4	65,7	67,1
ASR	73,8	74,9	71,2	70,4	72,6

Tajribada "Durdona" navidan 63,9 s/ga, r navi "Asr" navidan 67,1 s/ga navidan 72,6 s/ga bug'doy hosili olindi.

Yuqoridagilarga asoslanib, kuzgi bug'doyni "Asr" navini ekishni tavsiya qilamiz, ammo "Durdona" navlariga nisbatan 12-14 kun erta pishganligini e'tiborga olsak, bu navni ham ekish ma'qul bo'ladi. Chunki, "Asr" navini ekilgan maydonlar hosili erta muddatlarda yig'ishtirib olinib, uning o'rniga takroriy ekinlar ekilsa, ularning hosilini hambemalol pishirib olish imkoniyati yuzaga keladi [5].

Ishni bajarishdan olingan xulosalar:

- aholining ta'minotini yaxshilashna e'tiborni yanada kuchaytirish kerak,
- kasallaiklarga chidamli maxalliy navlar foydali xususiyatlarini o'rganish maqsadida bitiruv malakaviy ishlarni bajarishga e'tibor karatish kerak,
- hosildorlikni oshirish bo'yicha ishlarga e'tibor qaratish davr talabidir,
- aholi tomonidan yetishtiralayotgan qishloq xo'jalik texnik o'simliklarning yangi istiqbolli navlarini keng iste'molga kiritish.

Xulosa sifatida, shuni ta'kidlash kerak-ki, kuzgi bug'doyni "Asr" navini hosili yig'ishtirib olingandan keyin bo'shagan yerlarga makkajo'xori, mosh, soya, loviya

yoki kechki kartoshka ekish mumkin. Bunda bitta daladan bir yilda ikki marta hosil olish imkoniyati yuzaga keladi. Aholining timorqalarida ekiladigan o'simliklarning yangi istiqbolli navlarini keng istiqbollarga kiritishga erishamiz.

**Foydalangan adabiyotlar:**

1. Siddiqov R., Raximov M. Fosforli o'g'itlarni qo'llash usullarining kuzgi bug'doy don xosiliga ta'siri // O'zbekiston qishloq xo'jaligi. - 2018. №11-37 b..
2. Kadirov R.N. Takroriy soyadan keyin ekilgan istiqbolli Durdon, Asr navlarining suv balansi // O'zbekiston qishloq xo'jaligi jurnali. - 2012. №12. - 17 b.
3. Kadirov R.N. Kuzgi bug'doyning Asr va Durdon navlari dalasining yer-suv muvozanati // Ekologiya xabarnomasi jurnal. - 2018. №11. - 19-21 b.
4. Davletyarov M.A., Achilov U.A. Vliyanie mineralnykh udobreniy na uroжай ozimoy pshenisy // Jurnal Vestnik selkhoznauki- 2002- S. 50-51.
5. Piroxunov T.P., Ochilov E. O'g'it va kuzgi bug'doy hosildorligi // O'zbekiston qishloq xo'jaligi. - 1997. № 1- B. 35.

## TA'LIM BILAN QAMRAB OLINMAGAN AHOLIGA SOG'LOM FIKRLARNI YETKAZISHNING SAMARALI PSIXOLOGIK USULLARI

**Nodira Shodiyeva Normamatovna**

Nizomiy nomidagi Toshkent davlat pedagogika universiteti o'qituvchisi  
[shodiyevan22@gmail.com](mailto:shodiyevan22@gmail.com)

**Annotatsiya:** Maqolada ta'lim bilan qamrab olinmagan aholi qatlamlari orasiga targ'ibot-tashviqot ishlarini samarali usullarini tashkil etish orqali ularda sog'lom fikrlarni shakllantirish, mamlakatimizda olib boriladigan islohotlar, qabul qilinayongan qonun-qarorlar, konsepsiyalar va ta'lim sohasidagi o'zgarishlarni keng jamoatchilikka yetkazib borish keltirib o'tilgan. Ta'lim bilan qamrab olinmagan aholi orasida targ'ibot-tashviqot ishlarini tashkil etishda mahalla tizimi yetakchi o'rin egallashi, mahallalarda ziyolilar, olimlar ishtirokida olib boriladigan davra suhbatlari, ekologik madaniyatni shakllantirish, 5 ta muhim tashabbus va uzluksiz ma'naviy tarbiya konsepsiyasi doirasida amaliy faoliyat yuritish, ajdodlarimizni boy ma'naviy merosini o'rganish va kelajak avlodga yetkazib borish kabi masalalarga to'xtalib o'tilgan.

**Kalit so'zlar:** targ'ibot tashviqot, islohot, ma'naviy tarbiya, amaliy faoliyat, motivatsiya, ekologik burch, texnologiya, tashabbus.

**Annotation:** In the article, by organizing effective methods of propaganda work among the strata of the population that are not covered by education, forming healthy thoughts in them, reforms carried out in our country, laws and decisions to be adopted, concepts and changes in the field of education delivery to the general public. Within the framework of 5 important initiatives and the concept of continuous spiritual education, the neighborhood system takes a leading place in the organization of propaganda and propaganda work among the population that is not covered by education, roundtable discussions with the participation of intellectuals and scientists in the neighborhoods, the formation of ecological culture. issues such as practical activities, studying the rich spiritual heritage of our ancestors and passing it on to the next generation were touched upon.

**Keywords:** propaganda, reform, spiritual education, practical activity, motivation, ecological duty, technology, initiative.

Eng katta boylik - bu aql-zakovat va ilm, eng katta meros - bu yaxshi tarbiya, eng katta qashshoqlik bu bilimsizlikdir! Shu sababli hammamiz uchun zamonaviy



bilimlarni o'zlashtirish chinakam ma'rifat egasi bo'lish uzluksiz hayotiy ehtiyojga aylanishi kerak.[1]. Jamiyatda ijtimoiy-ma'naviy muhitni sog'lomlashtirish, oilaviy qadriyatlarimizga zid bo'lgan turli ma'naviy tahdidlarga qarshi mafkuraviy immunitetni shakillantirishga qaratilgan profilaktik tadbirlarni tashkil etish, hududlar bo'yicha oilalarda sog'lom tarbiyaviy muhitni yaratish va ota –onalarga tarbiya usullarini o'rgatishga qaratilgan maqsadli va manzilli targ'ibot tadbirlari va treninglar o'tkaziladi[2] Davlatimiz rahbarining Oliy Majlisga murojaatnomasida ham jamiyatimizdagi islohotlar haqida aloxida to'xtalib o'tilgan - Biz yangi O'zbekistonni xalqimiz bilan birgalikda barpo etamiz, degan ulug'vor maqsadni o'z oldimizga qo'yganmiz. Bu borada "Jamiyat islohotlar tashabbuskori " degan yangi g'oya kundalik faoliyatimizga tobora chuqur kirib bormoqda. Islohotlarni amaliy natijadorligini oshirishda, joylarda yangi tashabbuslarni ilgari surishda aholimizni yanada faolroq, yanada tashabbuskor bo'lishiga erishmog'imiz lozim.[3] Bugungi kunda mamlakatimizda ta'lim-tarbiya tizimini tubdan isloh qilishga va aholini turmush darajasini yaxshilashga qaratilgan bir qator qonunlar, qarorlar va konsepsiyalar qabul qilinib kelinmoqda. Jamoat tashkilotlarida faoliyat yuritayotgan shaxslar jamiyatda olib borilayotgan islohotlar, yangiliklar va modernizatsiya jarayonlaridan doimiy ravishda xabardor bo'lib boradilar va o'zlari ham bu jarayonning bevosita ishtirokchisidirlar. Qabul qilinayotgan qonunlar va konsepsiyalarni amalda ijrosini ta'minlash uchun esa barcha fuqorolar birdek ma'suldirlar. Xo'sh jamiyatimizdagi bu kabi islohotlardan qabul qilinayotgan qonun va qarorlardan ta'lim bilan qamrab olinmagan, yoki davlat tashkilotlarida faoliyat yuritmaydigan, va doimiy ravishda ishsiz yurgan aholi qatlamlariqay tariqa xabardor bo'lib boradilar? Ular bu jarayonlarga o'z munosabatlarini bildira oladilarmi? Yana bir inkor etib bo'lmaydigan haqiqat borki fuqorolarda ham islohotlarga nisbatan daxldorlik hissi shakillanishi kerak. Ana shundagina ko'zlagan maqsadlarga erishib, oldimizga qo'yilgan vazifalarning to'liq uddasidan chiqamiz.[4] Prezidentimiz Sh.M.Mirziyoyev o'z nutqlarida ham aholi bilan doimiy muloqot qilish, uning qonuniy talablari, so'rov va takliflarini amalga oshirish uchun aniq choralar ko'rishni ustivor vazifa deb ta'kidlab o'tganlar. Yurtimizda turli sohalarga oid olib borilayotgan islohotlar xususan ta'lim – tarbiya tizimi sohasidagi o'zgarishlar, modernizatsiya jarayonlarini keng jamoatchilikka shu jumladan ta'lim bilan qamrab olinmagan aholi qatlamlari orasiga targ'ib qilinishi bugungi kunning eng dolzab muammolardan biridir.

Mamlakatimizning viloyat va shaharlarida buyuk namoyondalarimiz, shoirlar nomi bilan yuritiladigan yangi turdagi maktablarni, jumladan Toshkent shahrida



Prezident, Mirzo Ulug‘bek maktablari, Jizzaxda - Hamid Olimjon va Zulfiya, Andijonda - Muhammad Yusuf, Namanganda – Ishoqxon Ibrat, Qashqadaryoda - Abdulla Oripov, Sirdaryoda - Halima Xudoyberdiyeva, Farg‘onada – Erkin Vohidov, Samarqandda - Hadis maktablarini tashkil etilayotganligi ham aynan ta‘lim tizimi sohasini yanada takomillashtirish borasida olib borilayotgan islohotlardandir. Joylarda tashkil etilayotgan bu kabi maktablarning ijodiy faoliyatlari mutloqo yangicha mazmun va shaklga ega ekanligi, undagi imtiyozlar xususidagi axborotlarni aholining barcha qatlamlari orasiga targ‘ib etib borilishi ham dolzarb masalalardan biri sanaladi.

Mavzuning maqsadi: Ta‘lim bilan qamrab olinmagan aholi qatlamlari orasiga, targ‘ibot-tashviqot ishlarini samarali usullarini tashkil etish orqali ularda sog‘lom fikrlarni singdirib borish. Targ‘ibot-tashviqot ishlarini tashkil etishning eng muhim vositalaridan biri mahallalarda aholini, hamjihat, hamfikir va ma‘lum bir maqsad yo‘lida birlashtirish hisoblanadi. 1993-yil 17-avgustda O‘zbekiston — Mahalla xayriya jamg‘armasi tashkil etildi. Shuni alohida ta‘kidlash lozimki O‘zbekiston Respublikasi Prezidenti Shavkat Mirziyoyev tomonidan 2017-yil 3-fevral kuni qabul qilingan — “Mahalla insitutini yanada takomillashtirish chora–tadbirlari to‘g‘risida”gi farmoni milliy qadriyatlar beshigi bo‘lmish mahallalarning xalqimiz hayotidagi o‘rni va nufuzini yanada oshirish borasida muhim ahamiyatga egadir.

Ma‘lumki dunyoda noyob o‘xshashi, yo‘q mahalla tizimi mustaqilliq yillarida aholiga eng yaqin va haqchil tizimga aylandi. Qaysi mahallada ish to‘g‘ri tashkil etilib fuqorolar bilan yaqin hamkorlik o‘rnatilgan bo‘lsa o‘sha yerda hamjihatlik mehr oqibat muhiti hukum surmoqda, nohush holatlarga yo‘l qo‘yilmayapti [5].

Targ‘ibotning eng samarali usullaridan biri xalq ichiga faol kirib borish ya‘ni aholi bilan yuzma-yuz bevosita suxbatlar olib borish lozim. Davra suhbatlariga xalq ishonchini oqlagan olimlar, ziyolilar, mehnat fahrilarini taklif etib aholiga davlatimiz tomonidan qabul qilinayotgan qonunlar, qarorlar, jamiyatimizda olib borilayotgan turli islohotlar, jumladan 5 ta muhim tashabbus va uning amaliy ahamiyati xususida ma‘lumotlar berilib, fikr almashinishi o‘rinlidir. Suhbat davomida yoshi ulug‘ ziyolilarni mahalla ahliga beradigan pand-nasihatlar, oqilona o‘gitlari insonlarga sog‘lom fikrni shakllantiradi. Ularda jamiyat rivoji uchun o‘zlarining munosib hissalarini qo‘sha olishlariga motivatsiya uyg‘otadi. Mamlakatimizda istiqomat qilayotgan har bir fuqoroni jamiyat taraqqiyotiga qo‘shgan hissasi bu avvalo, shu jamiyatning barcha a‘zolari uchun, qolaversa o‘z farzandlari kelajagi uchun xizmat qiladi.

Targ'ibotni samarali kechadigan jarayoni ta'lim-tarbiyani oila muhitida olib borilishi o'z natijasini beradi. Inson dastlabki hayot haqidagi bilimlarni oila muhitida oladi. Zardushtiylikning muqaddas kitobi "Avesto"da oila, nikoh, farzand tarbiyasi masalalariga ham to'xtalib o'tilgan. Bola asosan oila muhitida tarbiyalanib inson sifatida shakllanadi. Tarbiya esa hayotning eng muhim tirsagi (tayanchi) hisoblanadi[6].

Oila jamiyatning asosiy bo'g'ini ekanligi bosh qomusimiz O'zbekiston Respublikasi Konstitutsiyasida ham qonun bilan belgilab qo'yilgan. Oilada sog'lom muhitni tashkil etilishi shu oila tarbiyalanuvchilarini har tomonlama yetuk insonlar bo'lib voyaga yetishlariga asos bo'ladi. Oilaning vazifasi faqatgina yangi avlodni dunyoga keltiribgina qolmasdan, insoniyat paydo bo'lgan davrdan boshlab yashab kelayotgan ilmiy va madaniy yutuqlari bilan tanishtirgan holda ularni salomatligini saqlab turishdan iboratdir[7].

O'zbekiston Respublikasi Vazirlar Mahkamasining 2019-yil 31-dekabrda 1059-son qarori uzuliksiz ma'naviy tarbiya konsepsiyasida oilaviy tarbiya masalalariga alohida e'tibor qaratilgan bo'lib, mahalla, oilalarda ota-onalar va bolalar ma'naviy tarbiyaviy munosabatlarini tahlil yetish asosida ma'naviy oilaviy tarbiya muhiti mezonlarini belgilash va shu asosida mahalla, tuman, shahar, hududlar va respublika tanlovlarini o'tkazish lozimligi belgilab qo'yilganidir.

Sohibqiron Amir Temur bobomiz ham o'z faoliyatlari davomida harbiy yurishlarda, davlatni boshqarishda doimo amiru-ulamolar bilan kengash tuzib, ular bilan fikr almashib keng mulohaza yuritganlar. Jamoatchilik fikrini o'rganayotganda uchta omilga ahamiyat berish lozim: birinchi omil-so'rovda ishtirok etayotganlarning mazkur so'rovdan ijtimoiy manfaatdorligi; ikkinchi omil - bahs munozaraga sabab bo'ladigan vaziyat; uchinchi omil - so'rovda ishtirok etayotganlar mazkur jarayonga nisbatan aniq fikrga egaligi.

Ta'lim bilan qamrab olinmagan aholiga targ'ibot tashviqot ishlarini samarali tashkil etishning usullaridan yana biri bu ommaviy axborot vositalaridir. Ommaviy axborot vositalari aholining talab va ehtiyojlarini hokimiyat idoralariga yetkazishning muhim va ta'sirchan vositasiga, xalqning eng yaqin ko'makchisi va hamdardiga aylanishi zarur[8.] Ommaviy axborot vositalari keng jamoatchilik fikriga tez va kuchli ta'sir eta oladi. Chunki har bir oilada ommaviy axborotlardan foydalaniladi va insonlarning ma'lumot olish manbai bo'lgan bu vositalar orqali xalqimizga jamiyat sohasidagi eng so'nggi yangiliklarni, diniy, dunyoviy bilimlarni va qolaversa, jahonda sodir bo'layotgan voqea-hodisalarni yetkazib berish qulayroqdir. Hozirda jamiyatimizning barcha soxalarida olib borilayotgan 5 ta muhim tashabbusning

uchinchi yo‘nalishi ya‘ni aholi va yoshlar o‘rtasida kompyuter texnologiyalari va internetdan samarali foydalanishni tashkil etishga qaratilganligi ham aynan aholining barcha qatlamlari vakillarini bu vositalardan foydalanishga undaydi va texnikani bugungi kunda hayotimizdagi o‘rni naqadar muhim ekanligini anglab yetishlariga turtki bo‘ladi.

Badiy adabiyot orqali ham xalqimizga vatanparvarlik, sabr-qanoat halollik, sadoqat kabi fazilatlarni singdirish mumkin. Biz bugun kitobxonlik madaniyatini oshirish, ilmiy, badiy, siyosiy, adabiyotlarni ko‘paytirish maslalariga alohida e‘tibor beryapmiz. Ammo bu ishlarni har tomonlama puxta o‘ylab amalga oshirishimiz, boshlagan oliyanob harakatimizni obro‘sizlantirishga yo‘l qo‘ymasligimiz shart[9].

Ajdodlarimizni qoldirgan boy ma‘naviy merosini o‘rganishni aholi orasiga targ‘ib etilishi ular ongida sog‘lom fikrlarni shakillanishiga asos bo‘ladi. Jumladan Imom Buxoriy, Imom Termiziy hazratlarini hadis ilmiga oid, ibn Sinoning tibbiyot ilmiga oid, Abu Nosir Forobiyning ta‘lim-tarbiya masalalariga oid asarlari bugungi kunda ham o‘z ahamiyatini yo‘qotgani yo‘q. Bu asarlar turli soha vakillari uchun asosiy qo‘llanma vazifasini ham o‘tab kelmoqda. Xususan Ibn Sinoning Tib qonunlari kitobi nafaqat mamlakatimiz balki chet el tibbiyot oliy o‘quv yurtlarida ham darslik sifatida foydalaniladi.

Targ‘ibot-tashviqot ishlarini samarali tashkil etishning yana bir muhim usuli bu - aholini tabiiy boyliklardan oqilona foydalanish va ekologik madaniyatini oshirishdan iboratdir. Eng muhim masala – aholining ekologik madaniyatini oshirish haqida jiddiy bosh qotirishimiz zarur. Albatta, bunday muammolarni faqat ma‘muriy yo‘l bilan hal etib bo‘lmaydi, bunga yosh avlod qalbida ona tabiatga mehr-muhabbat, unga dahldorlik hissini tarbiyalash orqali erishish mumkin. Otashparaslikning muqaddas kitobi Avestoda ham suv, yer, olov, havo muqaddas unsurlardan sanalgan. Agar tevarak-atrofga nazar tashlasak, bizni o‘rab turgan barcha narsalar insonni zavqini keltirib, bahri-dilini ochadi. Mana shu tabiat go‘zalliklarini barchasi inson qo‘li bilan yaratilganining guvohi bo‘lamiz. Bu qo‘llarga ofarin va tasanno aytgung keladi. Ammo ko‘pgina hollarda ba‘zi mahallalarda, xo‘jaliklarda, yoki korxonatashkilotlarda toza ichimlik suvining behuda oqib isrof bo‘layotganligini guvohi bo‘lamiz. Bu albatta achinarli holdir. Buning birgina sababi esa insonlarda ekologik madaniyatni yetarli darajada shakillanmaganligidir. Bu kabi muammolarni bartaraf etish uchun har bir mahallada ko‘cha boshilari tomonidan nazorat guruhlari tashkil etilib aholi orasiga tushuntirish ishlarini olib borilishi maqsadga muvofiqdir. Suv tabiatning bebaho ne‘mati ekanligi, uni tobora kamayib borayotganligi, dunyoning ayrim mamlakatlarida toza ichimlik suvining nihoyatda tanqis ekanligi, suvni isrof

yoki iflos qilganlar dinimizda ham qattiq qoralanishi, suv resurslaridan oqilona foydalanish tartibini buzganlik uchun ma'muriy jazo turlari mavjud ekanligini har bir ongli fuqoro nafaqat o'zi balki kelajagimiz bunyodkorlari bo'lmish yosh avlodga ham uqtirib borishlari darkor. Vaholangki, Allohni nazari tushgan shunday zaminda, to'kin-sochinlikda yashayotganligimiz uchun shukrona keltirsak arziydi. "Qaysiki musulmon ko'chat o'tqazsayoki ekin eksa, undan odamlar qushlar va hayvonlar ist'mol qilsa, bu ish uning uchun sadaqa bo'ladi". Tabiy boyliklarimiz bo'lmish suv, tabiy gaz, elektr energiyasidan tejamkorlik bilan foydalanish, shifobaxsh o'simliklar turlarini asrash va ko'paytirish, noyob va yo'qolib borayotgan hayvonlarni muhofaza qilish, shahar va qishloqlarni obodonlashtirish har bir kishini ham insoniylik ham ekologik burchi ekanligini unutmasligimiz lozim.

Yuqoridagilar asosida shuni ta'kidlash lozimki talim bilan qamrab olinmagan aholi qatlamlari orasiga targ'ibotlashviqot ishlarini samarali usullarini tashkil etish orqali ularni mamlakatimizda olib boriladigan islohotlardan, ta'lim jarayonidagi o'zgarishlardan, qabul qilinadigan qonun va qarorlardan xabardor etib boriladi. Bu o'rinda mahalla tizimi yetakchi o'rin egallaydi. Mahallalarda davra suhbatlari, turli mavzularga doir sovrinli tadbirlarni tashkil etib borilishi shu mahallada istiqomat qiladigan har bir fuqoroni faollikka undaydi. Jumladan aholi orasida ekologik madaniyatni oshirish asosida tashkil etilgan targ'ibot-tashviqot ishlari ham kishilarni o'z tomorqa yerlaridan unumli foydalanishlariga, uy hayvonlarini boqish va ularni turlarini ko'paytirishga, tabiy boyliklardan unumli foydalanishlariga, o'z xonadonlari va mahalla guzarlarini ozoda saqlashlariga asos bo'ladi. Davra suhbatlarida ziyolilarni taklif etilishi va aholiga to'g'ri tavsiyalar berib borilishi insonlarga sog'lom fikrlarni shakillantirib boradi. Sog'lom va mustaqil fikrga ega bo'lgan jamiyat a'zolari esa yurtimiz tinchligi va ravnaqi yo'lida xizmat qila oladi.

### **Foydalanilgan adabiyotlar:**

1. O'zbekiston Respublikasi Prezidenti Sh.M.Mirziyoyevning Oliy Majlisga Murojatnomasi. 2020 y.
2. O'zluksiz ma'naviy tarbiya konsepsiyasi 31-dekabr 2019-y.
3. Milliy tiklanishdan milliy yuksalish sari. Toshkent-2019. -134 v.
4. Zunnunov A., Xayrullayev M., To'xliyev B., Hotamov N., Pedagogika tarixi. Toshkent-2000. - 56-57 b.
5. Ibragimov X., Abdullayev Sh., Pedagogika nazariyasi. Toshkent-2008. - 85 b.
6. Kenjaboyev A., Bo'lajak o'qituvchilarni iqtisodiy-innovatsion tarbiya berishga tayyorlashning nazariy va amaliy asoslari. Surxon-Nashri 2019. - 109 b



7. Imom Termiziydan qirq hadis. Toshkent-2018

## “QUSH TILI”DA RAMZLAR JILVASI

**Shahnoza Izmurodova Toshtemirovna**

Shahrisabz davlat pedagogika instituti 2- bosqich magistranti

**Annotatsiya:** Ushbu maqolada ramz san’atining adabiyot olamida tutgan o‘rni, xususan, Navoiygacha bo‘lgan davrda va uning ijodida muhimlik kasb etganligi to‘g‘risida bayon etiladi.

**Kalit so‘zlar:** Lison ut-tayr, ramzlar, simvolizm, ranglar, qushlar, feniks (qaqnus).

**Annotation:** This article describes the role of symbolic art in the world of literature, especially in the period before Navoi and its importance in his work

**Key words:** Lison ut-taire, symbols, symbolism, colors, birds, phoenix.

Adabiyot olamidagi ramzlar bu - o‘quvchilarga voqeani yaxshiroq tushunishga to‘g‘ridan-to‘g‘ri yordam beradigan va ko‘chma ma’noga ega bo‘lgan vosita. Ushbu adabiy qurilma kitobxonlar e’tiborini xabarga qaratish uchun muallif tomonidan ishlatiladigan so‘zdir.

Biz ramzlar bilan to‘la dunyoda yashayapmiz: bayroqlar, piktogrammalar, va hatto ranglar bizga yordam berish uchun ramziy ma’noda ishlaydi. Ranglar ko‘pincha adabiyotda umumiy belgilar sifatida ishlatiladi. Yashil-hayotni, yangilanishni, oq - poklik va ma’sumlikni, qizil esa ehtiros va istakni ifodalashi mumkin.

Ramzlar - yozuvchilar o‘z asarlarini yanada yorqinroq qilishlari uchun foydalanadigan ko‘plab adabiy vositalardan biridir. Darhaqiqat, metafora va allegoriya singari ramzlar ham simvolizm turlari hisoblanadi.

So‘z san’atining turfa xil yo‘nalishlarida qalam tebratib, turkiy tilning rivojlanishida o‘zining salmoqli hissasini qo‘shgan buyuk ijodkorlardan biri mir Alisher Navoiy hazratlaridir. Shoir asarlarining gultoji hisoblanmish “Lison ut-tayr” asarining butun-butun sahifalari nuqul hikmatdan iborat. Ayni shu o‘rinda ramz, majoziy tasvir va obrazlarning o‘rni beqiyosdir. Chin ma’noda uning barcha asarlari bir tomon bo‘lsa, “Lison ut-tayr” bir tomondir. Chunki bu asarda olamning yaralishi-yu undagi yaratilgan jamiyki ilmlardan ramzlar vositasida o‘ta aniqlik bilan saboq beriladi.

O‘z ijodiy merosida 26 mingdan ortiq lug‘at boyligidan foydalangan bu ulug‘ daho mana besh asrdan oshibdiki, asarlaridagi chuqur falsafiy mushohadaviylik, sabab va oqibatlarning, ma’no - mohiyatning keng ko‘lamligi va nazmiy merosidagi

fasohat dengizining bepoyonligi bilan jahon xalqlarini hayratga solib keladi. Alisher Navoiy hazratlari dunyoning deyarli har bir chekkasida kitoblarning nusxalari saqlanayotgan nodir ijodkorlarning peshqadamidirlar.

Mumtoz adabiyotimizning durdona asarlarida Navoiygacha ham ramz va majoz bilan soʻzlash anʼana edi. Biz hozirgi zamon adabiyot ixlosmandlari, mumtoz adabiyot namunalari yaxshiroq tushunish, oʻsha davrdagi muallifning asl maqsadini anglash uchun mana shu ramz tilini bilishimiz lozim boʻladi. Shu oʻrinda ramz va simvol, majoz istelohlarining qisqacha izohini keltirib oʻtish joiz. Ramz-arabcha soʻz boʻlib, ishora qilmoq degan maʼnoni anglatadi. Ramz-simvol; koʻchim turlaridan biri, faqat shartli ravishda va shu matn doirasida koʻchma maʼno kasb etuvchi soʻz yoki soʻz birikmasidir. Mumtoz adabiyotshunosligimizda majoz soʻzni oʻz maʼno-mazmuniga koʻra emas, boshqa bir koʻchma maʼnoda ishlatish, koʻchinning umumiy nomi. (D.Quronov, Z.Mamajonov, M.Sheraliyeva. Adabiyotshunoslik lugʻati. T."Akademnashr", 2010.-b.244,198).

Ramz sanʼati barcha xalqlar adabiyotida qadimdan mavjud boʻlgan. Masalan, hind eposi "Panchatantra", arab xalqlarida "Ming bir kecha", oʻzbek adabiyotida "Zarbulmasal" kabi asarlarni aytishimiz mumkin. Qadimgi davrlarda xalq ogʻzaki ijodida tabiat tasvirlari (oy, quyosh, chaqmoq, bulut), hayvonlar ( ukki-donolik, ilon-ziyraklik, tulki-ayyorlik, chumoli-mehnatsevarlik, boʻri-ochkoʻzlik, sher-mardlik) ramzlari sifatida qoʻllanilgan. Ertak, qoʻshiq, masal, maqol, dostonlarda foydalanilgan. Eng qadimgi adabiy yodgorliklar davrida, turkiy xalqlar madaniyatidan to hozirga qadar ramzlardan foydalanib kelinadi. Oʻsha davrlar madaniyati, maʼnaviyati, tarixi, fani haqida maʼlumot beruvchi qomusiy asar – "Avesto" kitobidir. Unga koʻra Ahuramazda (Hurmuz) - ezgulik ramzi, Axriman yovuzlik ramzi hisoblanadi. Turkiy xalqlarga xos eng qadimgi yodgorliklardan biri boʻlmish "Oʻrxun-Enasoy" yodgorligida ushbu misralar keltirilgan: "Bu turk xalqiga qurolli dushmanni keltirmadim, yalovli otni yugurtirmadim". Yalovli ot ramzi bu yerda dushman, jang maʼnosida kelgan.

10-12-asrlarda adabiyotimiz olamiga Islom nafasi kirib kelishi bilan yangi tasvir vositalari ham kirib keldi. (paygʻambarlar tasviri, arab imlosi). Bundan tashqari Islom dini zamirida vujudga kelgan tasavvuf tariqati orqali badiiy adabiyotimizga koʻplab yangidan yangi timsollar kirib keldi (oshiq, jom, may, nafs, soʻfiy).

Keyinchalik yurtimizga moʻgʻillar istilo koʻtarib, bostirib keladilar. Bu 13-14-asrlardagi adabiy davrni oʻz ichiga oladi. Oʻz oʻrnida bularning barchasi adabiyot va sanʼatga ham oʻz taʼsirini koʻrsatmasdan qolmaydi. Bu davrda yashab ijod qilgan

o‘zbek mumtoz adabiyotining iste’dodli vakillaridan biri Sayfi Saroiydir. Ularning ijodlarida ramz san’ati quyidagicha ifodalangan:

Bu falak nechun meni doim qaro qinda tutar,

Bu otim Sayf o‘ldug‘uchunmi qaro qinda tutar?

Birinchi misrada qo‘llangan qaro qin so‘zi bu yerda “qora taqdir” so‘ziga ishora qilmoqda. Sayfi so‘zi esa arabcha so‘z bo‘lib, qilich va shamshir degan ma’nolarni anglatadi. Bizga ma’lumki, hech bir qilich yohud shamshir qinsiz bo‘lmaydi. Demak, shoir aytmoqchiki, falak meni qora taqdir (qora qin) bilan sinayotganining sababi balki ismimning qilich ekanligidir, zero hech bir qilich qinsiz bo‘lmas. (Izoh: aksar urush va jang ashyolari qora rangda bo‘ladi). Va yana baytda qo‘llangan qora rang ba’zi kishilar nazdida yomonlikni anglatadi. Xalq orasida keng tarqalgan “ichi qora” iborasi ham ko‘nglida yomonligi, g‘arazi bor kishilarga ishora qilib, bunga yaqqol misol bo‘la oladi.

Ammo ba’zi o‘rinlarda e’tibor bersak, qora rang “buyuklik” ramzi hisoblanadi. Masalan, tarixan bizga ma’lum Qoraxoniylar davrida qora rangni “o‘tkirlik, buyuklik” ramzi sifatida tan olganlar va hatto sulola nomiga mengzaganlar.

Qiyofa bir tasavvurlar xilma-xildir. Har bir xalq ramzlarni o‘zining kelib chiqishi, dunyoqarashi, tasavvurlari orqali tushunadilar. Bo‘ri timsoli bizning adabiyotlarimizda ochko‘zlik ramzi sifatida qaraladi. Yevropa adabiyotlarida esa mardlik ramzidir. Yoki har bir shoir va yozuvchi ramzlarni turlicha tasvirlaydilar. Ramzlarni turli qirralarda namoyon etadilar.

Xulosa qilib aytganda, ramzlar aynan bir tushunchani ifodalamaydi. U turli davrlarda, har bir xalqlarda yangicha ma’no kasb etadi va yozuvchi shoirlarning ham har biri turlicha yondashadilar

Garchi turkiyda ijod etmagan bo‘lsada, forsiyda bitilgan “Guliston”asari orqali Alisher Navoiy, Sayfi Saroiy kabi yetuk ijodkorlarning mashhur va zalvorli asarlarining dunyoga kelishiga sababchi bo‘lgan siymo Sa’diy Sheroziy kabi ulug‘ dahoni shu o‘rinda eslamay hech ilojimiz yo‘q. Chunki turkiyda qalam tebratgan ko‘pgina ijodkorlarning asarlarida Sa’diyning majoz va ramziy vositalardan ustamonlik bilan foydalangan “Guliston”asaring o‘rni beqiyosdir. Sababi o‘sha kezlarda madarasalarda “Bo‘ston” va “Guliston” asarlari asosiy darslik sifatida yosh tolib va tolibalarga o‘rgatilar edi.

Alalxusus, Navoiy hazratlarining o‘zlari ham yoshlik kezlarda Sa’diyning ushbu asarlarini va shu qatorda Fariduddin Attorning ramz va majoz, turfa xil timsollar bilan sug‘orilgan “Mantiq ut-tayr” asarini sevib o‘qiganliklarini va hatto yod olganliklarini aytadilar:

Istabon tashxisi xotir,ustod  
Nazm o‘quturkim ravon bo‘lsin savod  
Nasrdin ba‘zi o‘qur ham doston:  
Bu “Guliston” yanglig‘-u ul –“Bo‘ston.

Alisher Navoiy qalamiga mansub asarlardagi qushlar timsoli zamirida ham folklor motivlari hamda tasavvuf adabiyoti motivlari jo bo‘lgan deb aytishimiz mumkin. Bu haqida Filologiya fanlari nomzodi Zuhra Mamadaliyeva tomonidan yozilgan “Ikki maqola” nomli maqolada ham bir qancha ilmiy dalillar keltirilgan. Quyida ulardan ba‘zilarini keltirib o‘tamiz. Yuqorida aytib o‘tganimizdek, Navoiyning “Lison ut-tayr” asaridagi qushlar timsoli asosiy ramziy obrazlardan sanaladi. Ulardan biri jahon xalqlari adabiyotida katta e‘tiborda bo‘lgan qush feniks (qaqnus) dir. Qaqnus haqida Navoiy asarlari lug‘atida shunday fikrlar berilgan: “Qaqnus”-mavhum bir qush, afsonaga ko‘ra, tumshug‘ida juda ko‘p teshiklar bo‘lib, bu teshiklardan chiqqan ovozlardan go‘yo musiqa o‘ylab chiqarilar emish”. Bu obrazning ilk kurtaklarini yunon xalq mifologiyasida uchratamiz : Feniks so‘zi lotincha “phoenix” so‘zidan kelib chiqqan bo‘lib, o‘zbek tiliga o‘giranimizda afsonaviy, sehrlil qush degan ma‘nolarni anglatadi. Feniks nomi ostida osmonning Janubiy yarim sharidagi yulduz turkumi ham mavjud. Uning ko‘rinishi burgutsimon va rangi qizil tillasimon yohud olov rangda deb tasavvur qilingan.

Aytishlaricha, umrining oxirida u turli xushbo‘y o‘tinlar bilan o‘z uyachasini yondirarmish va uning kulidan yangi qaqnus paydo bo‘larkan. Misr xalqining tasavvuri bo‘yicha esa, u turfa xil giyohlarning xushbo‘y iforidan nobud bo‘lar ekan, so‘ng esa oftob nurlaridan butun tanasiga o‘t ketib, yonib undan yangi qaqnusbola paydo bo‘lib, chiqarmish. Feniksning sharq adabiyotida qaqnus shaklida o‘zlashishi bilan birgalikda ushbu obrazga bir qator motivlar qo‘shildi. Natijada ushbu obrazning ta‘sirchanligi, badiiy quvvati ortdi. Bu timsoldan Sharq adabiyoti, jumladan turkiy adabiyotda Navoiy hazratlaridan ilgari ham foydalanilgan.

“Lison ut- tayr” asarining deyarli tugallanish qismida Navoiy o‘zini shayx (Fariduddin Attor ) madadidan unga o‘xshatma qilgan Qaqnusga qiyoslaydi. Deydiki: Qaqnus degan bir ajoyib qush bor emish. U Hindiston mulkida maqom tutgan bo‘lib, o‘sha yerda sayr qilar ekan. U shakli kelishgan, gavdasi ham baquvvatdir. Uning har bir parida o‘zgacha naqshlar va ranglar jilva qiladi. U shunday ajoyib ko‘rinishi bilan birga g‘aroyib bir tumshuqqa ham ega. Tumshug‘ida bir talay teshiklar bor. Agar u jonga huzur baxsh etuvchi dilkash bir navo tuzmoqchi bo‘lsa, tumshug‘idagi har bir teshikdan yangi bir kuy taraladi. Agar u biror kuy

chalsa, bu kuyni eshitgan kishi hushidan ajraladi. U juftsiz holda o'zi tanho yashaydi.

Hech bir qush unga teng kela olmaydi. Qaqnus uzoq umri davomida o'rmondan o'tin yig'adi. Yig'ilgan o'tinlar xirmon bo'ladi. Umri poyoniga yetayotganda, xirmoni ustiga chiqib, nihoyatda dilkash ohangda hazin navo qiladi. Bu navo o'rmondagi jamiyki hayvonlarni o'ziga ohanrabodek tortib, yaqinlashtiradi. Bu navoning kuchidan u jonivorlarning ko'pi hastahol bo'lib, jon beradilar. Keyin esa shunday bir xonish bo'ladiki, u xonishdan yig'ilgan xirmonga o't ketadi. Qaqnusning o'zi ham bu o'tda o'rtanib, kul bo'ladi. Eng qiziq joyi shundaki, bu kullar orasida yana bir qaqnusbola paydo bo'ladi. U o'zidan turli-tuman ziynatlarga boy qanotlar chiqara boshlaydi. Atrofga nazar tashlab, u ham o'tin yig'a boshlaydi va nihoyasida u ham otasi qilgan ishni qiladi.

Navoiy aytadiki, men uni ota o'zimni o'g'il kabi atamayman, Attor bir oliy sifatlilik shoh bo'lsa, men uning quliman xolos. Shoh solgan olovda olam ahli kul bo'ldi va bu alangada hech bir kishi meningdek o'rtanmadi, dunyoni yoritguvchi shu'la bo'lib porlamadi. Navoiy ma'naviy ustoz bo'lmish Attorni hamda o'zini ana shu qaqnuslarga qiyoslaydi. Shayx go'yo avvalgi qushga o'xshaydi. Attor umri poyoniga yetgach, kullar orasidan Navoiy siymosi zohir bo'ldi. Gulshandagi jamiyki qushlar, qushlar emas vahshiy hayvonlarni ham atrofiga yig'di. Tumshug'idan yuz xil navo chiqardi. Bu navolarning barchasi Haqning sirlari haqida nido qilardi. Shoh solgan olovda olam ahli kul bo'ldi va bu alangada hech bir kishi uningdek o'rtanmadi, dunyoni yoritguvchi shu'la bo'lib porlamadi.

Mushohada qilib ko'rsak, har ikkala o'rinda ham qaqnus timsoli orqali umrning foniyliigi ya'ni vaqtincha ekanligi haqidagi haqiqatlar ochib berishga urinilganligini sezishimiz mumkin.

Umuman olganda, mumtoz adabiyotimizdagi qushlar timsoli ahamiyatli obrazlardan sanalib, inson ruhi, uning ilohiyot bilan yaqinlashuvi va unga intilishini o'zida mujassam etadi. Zero, qanotli do'stlarimiz, ramziy ma'noda ham haqiqiy ma'noda ham abad ul-abad biz insonlar bilan birgadir.

### **Foydalanilgan adabiyotlar ro'yxati:**

1. A.Navoiy "Lison ut-tayr" Toshkent 1991 y
2. "Lison ut-tayr". Alisher Navoiy.

<https://xdp.uz/uploads/documentation/5.pdf>

3. Xurshid Davron. Navoiynoma. XV-XVI. Lison ut tayr. Haj armoni. Yana g'avg'o. Mahbubul-qulub & Navoiy armoni. <https://kh-davron.uz/kutubxona/alisher->



[naivoiy/xurshid-davron-naivoiynoma-xv-xvi-lison-ut-tayr-haj-armoni-yana-gavgo-mahbubul-qulub-naivoiy-armoni.html](http://science-shine.uz/naivoiy/xurshid-davron-naivoiynoma-xv-xvi-lison-ut-tayr-haj-armoni-yana-gavgo-mahbubul-qulub-naivoiy-armoni.html)

4. Navoiyning ijod olami. Maqolalar to‘plami. -T.:Fan, 2001.

## ZOONIM KOMPONENTLI FRAZEOLOGIK BIRLIKLARNING LINGVOPOETIK XUSUSIYATLARI

**Dilnoza Ismailova Shavkatovna**

O‘zMU Jurnalistika fakulteti 2-kurs magistranti

[dilnoza19850426@gmail.com](mailto:dilnoza19850426@gmail.com)

**Annotatsiya:** Ushbu maqolada hayvon arxisemali leksemalar qatnashgan frazeologizmlar lingvopoetik jihatdan tahlil qilingan. Bunda yozuvchining uslubi va so‘z qo‘llash mahorati haqida ham so‘z boradi.

**Kalit so‘z:** arxisema, frazeologizm, ibora, barqaror birikma, leksema, zoonimlar, lingvopoetika, metafora, o‘xshatish

**Annotation:** In this article, phraseologisms involving lexemes with animal archisemes are analyzed from a linguopoetic point of view. It also talks about the writer's style and skill in using words.

**Keywords:** archiseme, phraseologism, phrase, stable combination, lexeme, zoonyms, linguopoetics, metaphor, simile.

Frazeologik birliklar til egasi bo‘lgan xalqning ma’naviy madaniyati, urf-odati, kasbi, yashash tarzi, o‘tmishi, intilishi, voqelikka munosabati bilan uzviy bogliqdir. Uzoq muddatli taraqqiyot mahsuli hisoblangan frazeologik birliklar jamiyat tajribasini aks ettirib, uni bir avloddan ikkinchisiga yetkazadi. Iboralar - voqelikni obrazli tasvirlashda, uni kitobxon ko‘zi o‘ngida aniq, va to‘la gavdalantirishda frazeologik iboralarning o‘rni, ahamiyati beqiyosdir. Badiiy adabiyotda ayniqsa hayvon arxisemali leksemalar qatnashgan frazeologizmlar ham ko‘pchilikni tashkil qiladi. Bu frazeologizmlar asarlarida inson va uning ichki dunyosi, xarakteri, tashqi ko‘rinishi va holatini yorqinroq ochib berish uchun xizmat qiladi.

**Maqsad va vazifa:** O‘zbek badiiy asarlarida inson va uning ichki dunyosi, xarakteri, tashqi ko‘rinishi va holatini yorqinroq ochib berish maqsadida hayvon arxisemali leksemalar qatnashgan frazeologizmlaridan keng foydalanilganligini ochib berish

**Mulohaza va natijalar:**

*Lop etib dadam ko‘z o‘ngimga keldi. Qo‘y og‘zidan cho‘p olmagan, odamlarga ma‘rifat tarqatishni o‘ylagan, hamisha ozoda kiyinib yuradigan, mayizdekkina muloyim dadam...*

(O‘. Hoshimov “Ikki eshik orasi” 264- bet)

Qo‘y og‘zidan cho‘p olmagan iborasi - o‘ta yuvosh ma‘nosida ishlatiladi. Qo‘y arxisemasi qatnashgan iboralar yoki maqollar juda ko‘p hollarda ijobiy ma‘noda ishlatiladi. Qo‘ydek odam birikmasida ham yuvoshlik va o‘z haqqini talab qilolmaydigan inson nazarda tutiladi. Ushbu iboraga ma‘nodosh *chumchuqqa ham ozor bermagan* iborasi ham badiiy asarlarda ishlatiladi.

Masalan: *Huzur-halovat neligini bilmagan odam... Chumchuqqa ham ozor bermagan odam... Bizga yoshligimizdan: “Yaxshi odam bo‘l”, “Birovga ozor berma” deb uqtirishgan.*

(Zulfiya Qurolboy qizi “Qadimiy qo‘shiq” 198-bet)

*Rahmatli singlisi tiriklik paytlaridek oralaridan ola mushuk o‘tgan. Asli shu Yasmina sabab opa-singil qattiq urushib qolishgandi.*

(Zulfiya Qurolboy qizi “Qadimiy qo‘shiq” 220-bet)

Oralaridan ola mushuk o‘tgan iborasi xafalashib, arazlashib qolmoq ma‘nosida ishlatiladi. Sinonimlari: oralari buzilmoq, oralari ochiq. Oralaridan qil o‘tmaslik iborasi esa ushbu iboraning antonimi sifatida ishlatiladi

*- Ibrohim deganlari uyiga bostirib kiribdi, - dedi qo‘shni ayollardan biri menga o‘zini yaqin olib. - O‘zi anchadan beri shu yoqqa zir qatnab yuruvdi. Endi ersiz ayol bo‘lganidan keyin it ham, bit ham... Tavba, erkaklarga ham hayronman, bitta xotinga muncha pashshaxo‘rda bo‘lishmasa! Ibrohimning bip-binoyiday xotini bor-a!*

(Zulfiya Qurolboy qizi “Qadimiy qo‘shiq” 243-bet)

It ham bit ham iborasi hamma so‘ziga teng keladi. Hamma so‘zini bu joyda har qanday insonga nisbatan ishlatib bo‘lmaydi, chunki salbiylik bo‘yog‘I bor shunchaki hamma emas, qalang‘i- qasang‘i (ba‘zan bu iboraning o‘rniga dordan qochganlar iborasi ham ishlatiladi.)so‘ziga teng keladi desak to‘g‘ri bo‘ladi.

*Yo‘q, keyin ma‘lum bo‘ldiki, Hamidulla buzoqning haqi bor deb sigirning sutini ichmaydigan taqvodor odamlar toifasidan ekan.*

(Abdulla Qahhor ”Sinchalak” 168-bet)

Buzoqning haqi bor deb sigirning sutini ichmaydigan iborasi nihoyatda kam uchraydigan iboralardan bo‘lib birovning haqidan hazar qiladigan, o‘ta taqvodor insonlarga nisbatan ishlatiladi. Abdulla Qahhordek buyuk so‘z san‘atkori ushbu iboradan o‘z asarida mohirlik bilan foydalana olgan.

*Ey, qanaqa go'l odamsan o'zing. Bektemirov ilonning yog'ini yalagan odam. Kaltak yeb indamay ketaveradi deb o'ylaysanmi?*

(Said Ahmad "Hukm")

Ilonning yog'ini yalagan iborasi ayyor, mug'ombir so'ziga teng keladi. Varianti: ilon yog'i yegan. Ushbu iboraga antonim sifatida ammanni buzog'i, burning qani desa og'zini ko'rsatmoq (lapashang, o'ta sodda) iboralari bor.

*Ha, sendaqalarni tushunib oldim, ignadek gapni tuyadek qilib yuborasanlar.*  
(A.Muhiddin. "Qitmir")

Ignadek gapni tuyadek qilib yubormoq- mubolag'a qilib bo'rttirib yubormoq, sinonimi: pashshadan fil yasamoq.

*Rustam bilan Shahnoza o'sha kuni ro'paradagi uyda to'y bo'layotganidan bexabar edilar. Domda it egasini tanimaydi.*

( O'tkir Hoshimov "Tushda kechgan umrlar" 36-bet )

It egasini tanimaydi iborasi- pala-partish, alg'ov-dalg'ov, tartibsizlik so'zlariga teng keladi. Ushbu ibora asosan to'y yoki yig'inga o'xshagan ko'p odam yig'iladigan marosimlarga nisbatan ishlatiladi. Bu ibora so'zlashuv uslubida ham keng qo'llaniladi.

*Nima uchun bir kunga  
Muhlat berdim deb unga  
O'lgudayin pushaymon,  
Ichini it tirnadi.*

( H.Olimjon " Oygul va Baxtiyor")

Ichini it tirnamoq iborasi yashirin holda ruhan bezovtalanmoq, tashvishlanmoq ma'nolarida keladi. Variantlari: ichini ola mushuk tirnamoq,ichini it tatalamoq, ich etini yemoq. Ushbu iboraning antonimi sifatida dunyoni suv bossa to'pig'iga chiqmaydi yoki, dunyoni suv bossa o'rdakka ne g'am iboralari ishlatiladi.

**Xulosa:** Yozuvchilar, odatda, tasvir maqsadiga muvofiq, iboralarni tanlab qo'llash bilangina kifoyalanib qolmaydilar.Balki, qahramonlar tabiati, ruhiy holati, hayot tarziga moslab o'zgartiradi va qayta ishlaydi. Shu tarzda xalq, iboralari sayqallanib, yangi ma'no nozikliklari bilan to'yinib boradi.

Badiiy asarlarda hayvon nomlari qatnashgan iboralar, xalq maqollari va matallaridan ijodkorlar o'ziga xos uslubda unumli foydalanishdi. Yozuvchi va ijodkorlar ijodiy yondashgan holda tayyor ibora va maqollarga yangicha ma'no berish bilan birga ularning yangidan yangi o'ziga xos individual shakllarini yaratdilar.



**Foydalanilgan adabiyotlar:**

1. Yo‘ldoshev M. Badiiy matn va uning lingvopoetik tahlili asoslari. – Toshkent: Fan, 2007.
2. Berdiyrov H., Rasulov R. O‘zbek tilining paremiologik lug‘ati. – Toshkent: O‘qituvchi, 1984.
3. Abdurahimov M. O‘zbekcha- Ruscha frazeologik lug‘at T. 1980
4. Hakimov M. Yozuvchi va xalq tili. – Toshkent: Fan, 1971. – 176 b.
5. Abdulla Qahhor “Anor” hikoyalar to‘plami T. 1980-yil
6. Luqmon Bo‘rixon “Jaziramadagi odamlar” T. 2012-yil
7. Zulfiya Qurolboy qizi “Qadimiy qo‘shiq” T. 2012-yil
- O‘tkir. Hoshimov “ Ikki eshik orasi” T. 2018-yil

**Internet saytlari.**

8. <https://kk.convdocs.org/docs/index-138269.html?page=4>
9. <http://samxorfil.uz/yangiliklar/malika-ayyor-dostoni-tilida-zoonimlar>
10. <https://cyberleninka.ru/article/n/zoonimiya-proizvedeniy-m-m-prishvina>

## SALOMATLIKNI ASRASHDA SOG‘LOM TURMUSH TARZINING O‘RNI

**Kenjaboy Ismailov Yangabayevich**

Toshkent tibbiyot akademiyasi Urganch filiali, Ichki kasalliklar, reabilitologiya va xalq tabobati yo‘nalishi katta o‘qituvchisi, tibbiyot fanlari nomzodi

[kenjaboy.yangiboyevich@mail.ru](mailto:kenjaboy.yangiboyevich@mail.ru)

**Annotatsiya:** Sog‘lom turmush tarzi tamoyillari, uning inson salomatligini saqlashdagi ahamiyati, aholi orasida ortiqcha tana vazni va semizlik muammosi, ovqatlanish, jismoniy faollik va zararli odatlar kabi xavf omillarning tarqalish darajasini tahlil qilish.

**Kalit so‘zlar:** salomatlik, turmush tarzi, vazn, semizlik, jismoniy faollik, xavf omillar, tahlil.

**Annotation:** Analysis of the prevalence of risk factors such as the principles of a healthy lifestyle, the importance of nutrition in maintaining human health, the problem of overweight and obesity among the population, nutrition, physical activity, and harmful habits.

**Keywords:** health, lifestyle, weight, obesity, physical activity, risk factors, analysis.

Sog‘lom turmush tarzi bugun davlat siyosati darajasiga ko‘tarilgan eng muhim dolzarb masalalardan biri hisoblanadi. Jumladan, 2020-yil 30-oktabrdagi O‘zbekiston Respublikasi Prezidentining PF-6099-sonli “Sog‘lom turmush tarzini keng tadbiiq etish va ommaviy sportni yanada rivojlantirish chora-tadbirlari” to‘g‘risidagi Farmonida hamda 2020-yil 10-noyabrdagi “Aholining sog‘lom ovqatlanishini ta‘minlash bo‘yicha qo‘shimcha chora-tadbirlar” to‘g‘risidagi PQ-4887-sonli Qarorida aholiga to‘g‘ri ovqatlanish, sog‘lom turmush tarzi va jismoniy faollik masalalarida yakka tartibda profilaktik tadbirlarni olib borilishi belgilab qo‘yilgan [1,2].

Sog‘lom turmush tarzi – odamlarning o‘z salomatliklarini saqlash va yaxshilashga qaratilgan faoliyatidir. Sog‘lom turmush tarziga to‘g‘ri ovqatlanish, jismoniy faollik, zararli odatlardan holi bo‘lish, kun tartibiga amal qilish, yaxshi kayfiyat va shaxsiy gigienaga amal qilish kiradi. Sog‘lom turmush tarziga amal qilmaslik oqibatida vaznning ortishi, semizlik jiddiy muammoga aylangan.

Shuni alohida ta‘kidlash kerakki, jismoniy faollikning yetarli darajada bo‘lmasligi insonlar hayot tarzida ko‘proq o‘tirib ishlash holatlari, dam olish

kunlaridagi kam harakatlilik, me'yordan ortiq tana vaznining oshishiga va semizlikka olib keladi [3].

Aytish joizki, Jahon sog'liqni saqlash tashkilotining ma'lumotlariga ko'ra, keyingi bir necha o'n yil ichida insonlarning kam harakat qilishi, sog'lom turmush tarziga amal qilmasligi oqibatida tana vaznining ortishi va semizlik muammosi butun dunyoda kuchayib bormoqda. Jumladan, 2015-yilning o'zida yuqumli bo'lmagan kasalliklar 40 million odamning umriga zavol bo'lgan, bu esa dunyo bo'yicha barcha o'lim holatlarining 70 foizini tashkil qiladi [4,5].

Butun dunyoda yuqumli bo'lmagan kasalliklar o'limning deyarli to'rtidan uch qismini tashkil qilishini inobatga olsak, sog'lom turmush tarziga amal qilish bilan bog'liq muammoning naqadar kattaligi va jiddiyligini ta'savvur qilishimiz mumkin.

Yuqoridagi ma'lumotlardan ko'rinib turibdiki, aholi orasida sog'lom turmush tarziga amal qilishdagi muammolarni aniqlash, ularni bartaraf etish va sog'lom turmush tarzini shakllantirish muhim strategik ahamiyatga ega.

Materiallar va usullar. Ellikqal'a tumanida yashovchi 158315 nafar aholining 146389 tasida 92,5% antropometrik tekshirishlar o'tkazildi. Tadqiqot o'tkazishda antropometrik o'lchov: bo'y uzunligi (sm), tana vazni (kg), tana vazni indeksi ( $m^2/kg$ ), bel aylanasi (s) o'lchanildi va anketa so'rovnomasi usullaridan foydalanildi. Tadqiqot davomida to'plangan materiallarni tahlil qilishda ijtimoiy-gigienik va sanitariya-statistik usullardan keng foydalanildi.

Natija va muhokama. O'rganilgan 146389 nafar aholining 62,4%ini katta yoshdagilar, 37,6%ini 18 yoshgacha bo'lgan bolalar tashkil qildi. Tekshirilganlarning vaznini aniqlash maqsadida tana vazni indeksi ko'rsatkichlari katta yoshdagi aholi bo'yicha tahlil o'tkazildi (1-jadval).

Jadval-1.

O'rganilayotgan aholining tana vazni indeksi.

O'rganilgan aholi	Tana vazni indeksining ko'rsatkichlari				
	<18,5	18,5-24,9	25-29,9	30-39,9	40 <
Katta yoshdagilar	5,3	60,8	26,8	6,6	0,5

O'tkazilgan tadqiqot natijasida katta yoshdagi aholining 26,8 %ida ortiqcha tana vazni, 6,6 %ida birinchi va ikkinchi darajali hamda 0,5%ida uchinchi darajali semizlik holatlari aniqlandi. Olingan ma'lumotlardan ko'rinib turibdiki, aholining 33,9 %i me'yoridan ortiq vazinga ega ( $tana\ vazni\ indeksi \geq 25\ kg/m^2$ ). Bu shundan dalolat beradiki, o'rganilayotgan hudud aholisi orasida ortiqcha tana vazni va

semizlik muammosi mavjud. Ma'lumki, noto'g'ri ovqatlanish, ya'ni xolesteringa boy yog'li oziq ovqatlarni iste'mol qilish, xamirli ovqatlarni xush ko'rish va kam harakatlilik tufayli tana vazning ortishiga va semizlik holatlarining rivojlanishiga olib keladi. Bu esa sog'lom ovqatlanish tamoyillariga amal qilmaslik sababli yuzaga keladi. Hozirgi kunlarda semizlik ham rivojlanayotgan ham rivojlangan davlatlarda epidemiya tusini olgan.

Katta yoshdagi aholining 50% ga yaqini tana vaznining indeksi me'yoridan ko'p. Tana vaznini boshqarish uchun qabul qilayotgan ovqat miqdorini, ovqat tarkibini va jismoniy faollikni nazorat qilish kerak bo'ladi.

Demak, aytish mumkinki, tekshirilgan hudud aholisining aksariyat qismi sog'lom turmush tarzi tamoyillariga, ya'ni sog'lom ovqatlanishga yetarli darajada amal qilmaydi. Bu esa, oilaviy poliklinikalar tomonidan aholi orasida sog'lom turmush tarzini shakllantirish va tana vaznini me'yorlashtirishga qaratilgan chora-tadbirlarni olib borilishi zarurligini ko'rsatadi.

Tekshirilayotgan hudud aholisi orasida sog'lom turmush tarzi tamoyillaridan sog'lom ovqatlanish va jismoniy faollikka qay darajada amal qilishini aniqlash maqsadida ijtimoiy so'rovnoma o'tkazildi (2-jadval). Ijtimoiy so'rovnomada noto'g'ri ovqatlanish, jismoniy nafaollik va zararli odatlar kabi xavf omillari o'rganildi.

Jadval-2.

Aholi orasida xavf omillarining aniqlanish darajasi.

O'rganilgan aholi	Xavf omillari aniqlanganlar								
	Ortiqcha tana vazni	Semizlik	Tuzli ovqatlarni xush ko'rishi	Meva va sabzavotlarni kam iste'mol qilish	YOg'li ovqatlarni xush ko'rishi	SHirinliklarni xush ko'radi	Jismoniy nafaollik	Tamaki iste'mol qiladi	Alkogol iste'mol qiladi
Katta yoshdagilar	26,8	7,0	34,4	33,9	35,2	33,7	26,4	15,8	2,5

Aytish joizki, katta yoshdagi aholining ovqatlanish xususiyatini baholash yuzasidan o'tkazilgan o'rganish quyidagi natijalarni berdi: ya'ni o'rganilayotgan aholining 33,9%i meva va sabzavotlarni kam iste'mol qiladi, 33,7%i shirinliklarni,

35,2%i yog‘li ovqatlarni xush ko‘radi, 34,4%i tuzli oziq-ovqat mahsulotlarni yaxshi ko‘rib iste‘mol qiladi.

Bundan ko‘rinib turibdiki, tadqiqot o‘tkazilgan aholi shirinliklar, yog‘li va tuzli oziq-ovqat mahsulotlarni Jahon sog‘liqni saqlash tashkiloti tomonidan tavsiya qilingan 5 gramm me‘yoridan ortiq, meva va sabzavotlarni esa tavsiya etilgan me‘yorlardan kam (400 grammdan kam) miqdorda iste‘mol qilishadi (2-jadval).

Shuni alohida ta‘kidlash joizki, shirinliklar, yog‘li va tuzli oziq-ovqat mahsulotlarni me‘yoridan ortiq iste‘mol qilish yurak-qon tomir kasalliklarning rivojlanishiga va oxir oqibat infarkt, insult bilan asoratlanishiga sababchi bo‘ladi. Bu o‘z navbatida oilaviy shifokorlar tomonidan yurak qon-tomir kasalliklarning birlamchi va ikkilamchi profilaktikasini olib borish maqsadida sog‘lom turmush tarzini aholi orasida shakllantirishi muhimligini ko‘rsatadi.

Sog‘lom turmush tarzi tomoyillaridan biri zararli odatlardan holi bo‘lish hisoblanadi. Shu sababli zararli odatlarning aholi orasida tarqalganlik darajasi o‘rganildi. Anketa so‘rov ma‘lumotlariga ko‘ra, tadqiqot o‘tkazilgan aholining 15,8%i tamaki chekishi, 2,5 %i alkogol mahsulotlarini iste‘mol qilishi aniqlandi. Shu bilan bir qatorda o‘rganilgan hudud aholisining 26,4%i jismoniy nafaol.

Olingan ma‘lumotlardan shu narsa ma‘lum bo‘ldiki, katta yoshdagi aholi jismonan faol bo‘lmagan hayot tarzini kechirishi, shirinliklarni, yog‘li ovqatlarni, tuzli oziq-ovqat mahsulotlarni xush ko‘rishi tufayli ortiqcha tana vazniga hamda semizlikka ega (tana vazni indeksi  $\geq 25 \text{ kg/m}^2$ ).

**Xulosalar:**

Aholi orasida ortiqcha tana vazni, semizlik, yog‘li oziq-ovqatlarni ko‘p iste‘mol qilish, tuzni me‘yoridan ortiq qabul qilish, meva va sabzavotlarni kam iste‘mol qilish holatlari mavjud.

Noto‘g‘ri ovqatlanish va jismoniy faollikning kamligi yuqumli bo‘lmagan kasalliklarning rivojlanishiga olib kelishini inobatga olgan holda, aholining xabardorligini oshirish, sog‘lom ovqatlanish va jismoniy faollikni targ‘ibotini kuchaytirish lozim.

### **Foydalanilgan adabiyotlar:**

1. O‘zbekiston Respublikasi Prezidentining PF-6099-sonli “Sog‘lom turmush tarzini keng tadbiiq etish va ommaviy sportni yanada rivojlantirish chora-tadbirlari to‘g‘risida”gi Farmoni.-2020-yil 30-oktabr.

2. O‘zbekiston Respublikasi Prezidentining PQ-4887-sonli “Aholining sog‘lom ovqatlanishini ta‘minlash bo‘yicha qo‘shimcha chora-tadbirlar” to‘g‘risidagi Qarori. 2020.-10 noyabr.

3. K.Y.Ismailov. “Qoraqolpog‘iston Respublikasi aholisi orasida yuqumli bo‘lmagan kasalliklarga olib keluvchi xavf omillar.” Jurnal of Cardiorespiratory Research. 2022 y. 666-669 b.

4. ВОЗ публикует статистику о ведущих причинах смертности и инвалидности во всем мире за период 2000–2019 гг.9 декабря 2020 г.

5. World Health Organization 2020 guide lines on physical activity and sedentary behaviour. British Journal of Sports Medicine.<https://bjsm.bmj.com/lookup/doi/10.1136/bjsports-2020-102955>.

## **IMPROVING THE METHODOLOGY OF FORMATION OF INFORMATION AND COMMUNICATION COMPETENCE IN THE PROCESS OF PROFESSIONAL PREPARATION OF FUTURE ENGLISH LANGUAGE TEACHERS**

**Feruza Urinboyeva Zokir qizi**

Jizzax davlat pedagogika universiteti o'qituvchisi

**Annotation:** The possibilities of using various services, computer programs, electronic educational resources for teaching future English language teachers in specialized groups are considered, examples of created electronic manuals and applications in the process of teaching a foreign language are given.

**Keywords:** educational resources, the process of teaching a foreign language, the creation of electronic manuals and applications, information and communication competence.

### **INTRODUCTION**

The field of second and foreign language teaching and learning has been an issue of debate for a long time. Various theories and methods of language learning have been introduced. Grammar translation method occupied the field of foreign and second language teaching for many decades and is still of use today. The field has also been dominated by the behaviorist theory and the idea that language is nothing but a social behavior that can be learned as any other behavior through the process of habit formation; and many language drills have been designed for this purpose. Learners may share the same aim of learning a language which is 'being able to use it effectively'; but which ability is required for that? and how to achieve it? have been questions for both linguists and methodologists!

The modern education system is becoming increasingly dependent on information technology and requires teachers to have a large stock of various knowledge, skills, and the ability to be mobile and keep up with the times. A teacher who owns information and communication technologies (hereinafter referred to as ICT) and introduces them into the educational process improves not only the quality of education, but also their professional skills. With the introduction of ICT, the teacher gets the opportunity to educate himself, develop creatively and strive for professional growth [1].

### **MATERIALS AND METHODS**

Terrel and Krahen (2013) have defined communicative competence as the use of language in social communications without grammatical analysis. They related communicative competence to the communication and didn't give a focus for the grammatical competence. This means that communicative competence is manifested in the communication. They argued that the primary goal of language learning should be the development of the communicative skills.

Today, the teacher must meet the requirements of modern education. To be able not only to select forms and methods for developing interest in the subject being studied, improving the quality of education, but also to be ready for continuous improvement of their knowledge. And the variety of ICT tools that can be used in the learning process: electronic textbooks, dictionaries and reference books, didactic material, presentations, forums for communication and much more - will help to realize educational tasks, to form the competence of a teacher.

## **RESULTS AND DISCUSSION**

The formation of information and communication competence of a teacher occurs in stages [2]:

1. Basic competence (the need to use ICT in the educational process, motivation to obtain the necessary knowledge in this area).
2. General competence (the desire to introduce the acquired knowledge into the educational process, a phased reflection of one's activities in the use of ICT).
3. Professional competence (the desire to transfer the experience gained in the field of ICT to colleagues and students, the desire to participate in the creation and implementation of a program related to informatization of the educational process in an educational institution).

Modern teenagers live in the world of electronic culture, therefore, in my professional work, I strive to constantly search for and introduce modern information and communication technologies into the educational process in order to captivate them with the English language. I try to create conditions for the development of students' creative abilities, teach them to think independently, increase motivation to study the subject, encourage their individual abilities and talents.

One of the priority tasks in education is the development of students' independence, preparing them for adulthood. Today it is very important to educate a person who can easily navigate in the information space. To do this, I study electronic educational resources myself, and then I involve students. After analyzing the curriculum and textbooks on the subject "English", I came to the conclusion that the material of a country-specific nature is not enough. Therefore, I considered it

relevant to create, together with the students of the profile group, electronic educational resources that will be useful to both students and teachers.

### **CONCLUSION**

The use of ICT in the educational process allows students to study the subject with interest, to involve them in self-development. Of great importance for the teacher is the formation of his information and communication competence. When the need to use ICT in the educational process, the motivation to acquire the necessary knowledge in this area develops into a desire to transfer the experience gained in this area to colleagues and students, into a desire to participate in the creation and implementation of a program related to informatization of the educational process in an educational institution, it can be considered that a modern teacher fully complies with the new standards of a necessary, updated, in-demand teacher.

### **REFERENCES**

1. Dubakov, A.V. Web quest technology in the process of practical language training of future translators / A.V. Dubakov // Information and communication technologies in teaching foreign languages: Sat. scientific Art. / resp. ed. A.V. Dubakov; Shadr. state ped. in-t. - Shadrinsk: ShGPI, 2012. - P. 3–7.
2. Sysoev, P.V. Competence of a foreign language teacher in the field of using information and communication technologies: definition of concepts and component composition / P.V. Sysoev, M.N. Evstigneev // Foreign languages at school. - 2021. - No 5. - P. 16-18.
3. [www.ziyonet.uz](http://www.ziyonet.uz)
4. [www.natlib.uz](http://www.natlib.uz)

## **VISITING THE HOUSE-MUSEUM OF AYBEK AND ITS UNIQUE EDUCATIONAL SIGNIFICANCE**

**Xo'jamurodov Surxonbek**

Student of the Tashkent Institute of Textile and Light Industry

Scientific adviser: Masharipova Gularam Kamilovna - Professor of the Tashkent Institute of Textile and Light Industry, Doctor of Philosophy, Academician of the Academy of Sciences of Turan

**Annotation:** The article scientifically analyzes the importance in the upbringing of the generation of the Third Renaissance of youth, the house-museum of the figure of Uzbek literature Aybek. A visit to the Aybek house-museum is important not only for Uzbeks, but also for foreigners.

**Keywords:** house, museum, books, articles, paintings, repressed, literary exposition.

Even during his lifetime, Aybek was known among the people not only as a great writer, but also as a great person. That is why, to put it simply, Tashkent residents from seven to seventy years old, as well as lovers of literature from near and far countries of our capital, came to this house and considered it an honor to visit this bright figure of Uzbek literature. Famous writers, translators and literary critics from cities such as Moscow and Kiev, Tbilisi and Baku, Alma-Ata and Ashgabat lived in this house, remembering conversations with Aybek as unforgettable moments of their lives.

Aybek was born on January 10, 1905 in the Gavkush mahalla of the city of Tashkent. This micro-district was located in the Khadra of the city of Tashkent - on the site of the building of the Uzbek National Academic Drama Theater. Since the future writer was born in a low house in a narrow and winding microdistrict, during the years of study at the technical school he lived in the hostel of this technical school. Having created a family, he lived in 4 daha - rented houses in Tashkent. Finally, in 1940, when the state distributed land to workers in science and culture, among the workers who served in plants and factories, he also got 600 square meters of land. The wife of the writer Zarifa Saidnosirova, a teacher at the Tashkent Medical Institute, is both the «chief architect» and the «chief foreman» of construction, and Aybek himself, with his creative and scientific work, is a «getter», an old, crooked one. He works together with the masters of the «locker» which straightens nails with

a hammer and gives them a «new life», and on December 30 of the same year, he moved to a new house - his own house - the grass beds immigrated.

In difficult years, when the house was being built, all the buildings were still built, and the roads and corridors did not acquire a clear shape. That is why the street was called «Project» - «Project». Now this street is called «Iftikhar-1». If you walk down this street for three or four minutes, you will come to the 26th house. On the wall on the left side of the large gate there is a sign that the great Uzbek writer Aybek lived in this house in 1940-1968.

It took Zarifa Saidnosirova more than five years to hand over the Aybek archive to the state. Almost every day, employees of the Institute of Language and Literature of the Academy of Sciences of Uzbekistan came here to participate in the preparation of the 20-volume «Collection of Perfect Works» of the writer for publication and the creation of a museum exposition. as if they came to work. As a result, such a team of researchers has rallied that even after 35 years they are still considered the «heart» of our museum.

All the people who contributed to the creation of the museum became well-known literary critics and Aybekov scholars. Among them are such doctors of philological sciences as Naim Karimov, Bakhtiyor Nazarov, Gaffar Mominov, Mashkhura Sulstonova, Ninel Vladimirova, Rana Ibragimova, laureates of the Beruni State Prize, academicians and professors, dozens of books and hundreds of articles about Aybek's work. there are authors. They spent a lot of time in Aybek's workshop, working on the writer's manuscripts, carefully preserved thanks to Zarifa Saidnosirova.

Zarifa Saidnosirova not only collected these manuscripts for many years, but also kept them with great love, and in the mid-70s she began the honorable and difficult task of creating a memorial house-museum of the writer. The scientific and creative team did everything to make the house-museum appear on the square. This team not only examined and organized the entire archive of the writer, but also created a museum fund, engaged in exposition and exhibition work, and created a literary exposition based on a thematic exposition plan.

How long did it take to renovate the old building and adapt it to a museum, prepare equipment, set up an exhibition and commission a sculpture. Artists who created expositions were involved in such works. Finally, one of the most joyful and important events in the life of the museum came - the opening day of the museum. Zarifa Saidnosirova was waiting for this day with such long and beautiful dreams.

The Aybek House Museum was established in 1985 on the occasion of the writer's 80th birthday. A visitor to the museum will see a bronze statue of Aybek (work by I. Klinitsky) in the middle of a cozy garden, surrounded by decorative trees, shrubs and flowers. He planted trees and flowers in his little garden. Among the trees planted by him, a large maple and juniper with a pointed top decorate the museum courtyard and delight the eyes of visitors. Here, under the trees, Aybek liked to rest and think.

The museum is located in two buildings built by Aybek himself and is divided into a memorial part, a literary exposition and a pleasant garden.

The 5-room building, built in 1940-1941, houses an exposition reflecting the life and work of the writer. Diaries, abstracts, letters, photographs, ethnography, examples of fine and applied arts, artistic and journalistic works of the writer, as well as memoirs of contemporaries about Aybek served as the basic material for the literary presentation.

This building houses a literary exposition covering all periods of the life and literary activity of the writer. The memorial part of the museum, inextricably linked with the literary and historical exposition, embodies the living spirit and breath of his creative life. After passing through the gate and entering, visitors will begin to get acquainted with the exposition of the Aybek House-Museum in the room on the left side, which once served as a porch.

At the entrance to this part of 5 rooms - on the right - there is a wonderful room. It includes Zarifa Saidnosirova, the writer's wife, daughter of the first Uzbek artist and the first Uzbek chemist, and her father, the famous intellectual and businessman Saidnosir Mirzhalilov (1884-1937). The exposition located here tells us about the activities of this remarkable figure in various directions, and the historical elements of the interior tell about the events of 1929-1937, acquaint visitors with the strange and tragic fate of S. Mirzhalilov. The breath of a distant and already historical era can be heard from the exhibits exhibited here.

One of the central places in the hall is occupied by the painting by Zarifa Saidnosirova "The Tomb of Ahmed Yassavi", painted in 1925. The artfully painted mausoleum is flooded with sunlight. This true work of art will amaze future generations. This room is also decorated with items of folk arts and crafts.

After you leave the room, Zarifa Saidnosirova will lead you to the room where you will get to know Aybek's childhood and youth.

Here is the appearance of Tashkent at the beginning of the 20th century; photographs of the writer of that period; teachers and students of the educational

institution where he studied; manuscript and printed copies of his first poems; Poets and their books that influenced the formation of Aybek's work.

The second hall will introduce you to the life and work of Aybek in the 30s and 40s. During these years, Adib especially enjoyed the origins of the work of Navoi and Pushkin. He wrote poems and scientific articles dedicated to Navoi; He was the first to translate Pushkin's poetic novel «Eugene Onegin» into Uzbek, the language of one of the peoples of Central Asia.

In 1937 he created the novel «Kutlug Khan». At a time when the novels of Abdulla Kadiri and Cholpon were banned, Kutlug Khan inspired, invited and directed young Uzbek writers to create novels. Books in different languages, located in a four-sided showcase in the center of the hall, indicate that Kutlug Khan is one of the masterpieces of world literature.

From one of the paintings on the wall, the eyes of an Uzbek sniper are looking at you. This color painting was made by a warrior artist. In late 1942 - early 1943, when Aybek, as part of the Uzbek government delegation, was carrying a gift to Uzbek soldiers who died and died on the threshold of Moscow, this picture was taken by a citizen who «bite» 96 Germans. It was presented by an Uzbek guy. This fighter, who died before he could write the number «100» on his sniper rifle, served as a prototype for creating the character of Bektemir in the writer's novel «The Sun Does Not Set». After disturbing his family and remaining unhappy on the front lines for four months, in the last days of March 1943, coming home weak at midnight, he said: «Do not wake my children and do not disturb them.» window next to the painting.

Along with dozens of Russian writers and artists, such as Anna Akhmatova, Alexei Tolstoy, Alexander Deutsch, Solomon Mikhoels, Vladimir Lugovskoy, who took refuge in the Uzbek country during the war years, he also enjoyed the love of Aybek. During these years, Aybek translated his works into Uzbek. In collaboration with Deutsch, he wrote a book about Navoi in Russian; L. Bat, who was ready to write a story about Alisher's childhood, provided him with materials about Navoi; together with Michaels created the opera «Mahmud Torabi»; The music for this opera was written by the Ukrainian composer Oles Chyshko. The fruits of this creative collaboration are also presented in this room.

The theme of Navoi is in the center of the exposition of the third hall. Although Aybek's immortal work about the great poet was written during the war years, it received international attention and fame after the war. This work, awarded with a prestigious state award, has been translated into various foreign languages and is of

great importance for acquaintance of the peoples of the world with the great Uzbek writer.

Unfortunately, a new wave of Stalinist repressions, which began in the early 1950s, again began to drag Aybek into its whirlpool. Opponents are trying to find political mistakes even in the novel «Navoi». This is told by newspaper articles, photographs, documents in the exposition. The ground under the feet of the great writer begins to shine day by day. One of those painful days, he had a stroke. He loses the ability to speak and work with his hands. During these years, Zarifa Saidnosirova concentrated all her efforts on putting Aybek on his feet.

**In conclusion**, we can say that teachers and students of the Tashkent Institute of Textile and Light Industry always receive a whole world of knowledge when they visit Aybek's house-museum.” We are grateful to them for this.

**Referense:**

1. Written based on the materials Doctor of Philology, Professor N. Karimov and of A.Tashmukhamedova, director of the Aybek House-Museum. I express my gratitude to them.



**CONTENTS**

No	Authors and topics of the article	Pages
1	<b>Nodira Sultanova Mamet qizi</b> DIFFICULTIES DURING THE TRANSLATION OF COMPUTER AND INTERNET TERMS	4-7
2	<b>Gulbakhor Rasulova Kerimbaevna</b> AYRIS MYORDOK ASARLARIDA ZAMONAVIY SHAXS OBRAZINI YARATISH MAHORATI	8-15
3	<b>Saodat Kavlonova</b> BOLALAR MUSIQA VA SAN'AT MAKTABLARI O'QUVCHILARI UCHUN DUTOR CHOLG'USIDA O'QITISH METODLARI	16-18
4	<b>Dilsabaxon Rustamova Djurayevna</b> <b>Islombek Sheraliyev Ravshanbek o'g'li</b> BOZOR IQTISODIYOTINI RIVOJLANISHI VA O'ZBEKISTONGA KIRIB KELISHI	19-23
5	<b>Sanobar Abdisalomova</b> O'ZBEKISTONDA DORIVOR "GULXAYRI" O'SIMLIGINI YETISHTIRISH	24-27
6	<b>E'tibor Shokirova Risqimboy qizi</b> ESSE HAQIDA ESSE	28-30
7	<b>Adhamov Ravshanbek Ulug'bek o'g'li</b> <b>Nishonov Quvonchbek Qurbonali o'g'li</b> <b>Mamarizoyev Nodirbek Nizomiddin o'g'li</b> O'ZBEKISTON RESPUBLIKASIDAGI KAMBAG'ALLIK DARAJASINI QISQARTIRISH	31-34
8	<b>Sarvinoz Hamidova</b> <b>Oysha O'rinova</b> ELEKTR VA MAGNETIZM BO'LIMIDA CHO'G'LANMA LAMPANING QUVVATINI VA QARSHILIGINI VOLTMETR HAMDA AMPERMETR YORDAMIDA HISOBLASH	35-38
9	<b>Ravshanbek Adhamov Ulug'bek o'g'li</b> <b>Doniyor Xolmirzayev Elyorjon o'g'li</b>	39-41



	<b>O‘ZBEKISTON RESPUBLIKASIDA KICHIK BIZNES TASHKIL ETISH</b>	
10	<b>Mehriniso Jo‘rayeva Safar qizi</b> TOHIR MALIKNING “ODAMIYLIK MULKI” ASARIDA QO‘LLANILGAN EGASI UMUMLASHGAN VA SHAXSI NOMA‘LUM GAPLARNING LINGVISTIK TAHLILI	42-44
11	<b>Mehribonu Xamidova Ismatillo qizi</b> XALQARO INVESTITSIYA SHARTNOMALARDA ADOLATLI VA TENG HUQUQLI MUOMALANI SHAKILLANTIRISH XILMA-XILLIGI	45-51
12	<b>Д.А. Каримова</b> <b>Ф.С. Соибова</b> <b>Г.Ё. Гадоева</b> ОСОБЕННОСТИ ПРОВЕРКИ ЗНАНИЙ ХИМИИ	52-58
13	<b>Xoliqnazar Muxammedov Abdumutalipovich</b> ISTIQBOLLI KUZGI BUG‘DOY NAVLARNI SUG‘ORISH TARTIBI	59-62
14	<b>Nodira Shodiyeva Normamatovna</b> TA‘LIM BILAN QAMRAB OLINMAGAN AHOLIGA SOG‘LOM FIKRLARNI YETKAZISHNING SAMARALI PSIXOLOGIK USULLARI	63-69
15	<b>Shahnoza Izmurodova Toshtemirovna</b> “QUSH TILI” DA RAMZLAR JILVASI	70-75
16	<b>Dilnoza Ismailova Shavkatovna</b> ZONIM KOMPONENTLI FRAZEOLOGIK BIRLIKLARNING LINGVOPOETIK XUSUSIYATLARI	76-79
17	<b>Kenjaboy Ismailov Yangabayevich</b> SALOMATLIKNI ASRASHDA SOG‘LOM TURMUSH TARZINING O‘RNI	80-84
18	<b>Feruza Urinboeva Zokir qizi</b> IMPROVING THE METHODOLOGY OF FORMATION OF INFORMATION AND COMMUNICATION COMPETENCE IN THE PROCESS OF PROFESSIONAL PREPARATION OF FUTURE ENGLISH LANGUAGE TEACHERS	85-87



19	<b>Surxonbek Xo'jamurodov</b> VISITING THE HOUSE-MUSEUM OF AYBEK AND ITS UNIQUE EDUCATIONAL SIGNIFICANCE	88-92
----	--	-------

**ESLATMA!**

**“SCIENCE SHINE” xalqaro ilmiy jurnaliga kiritilgan ma’lumotlar va dalillarni haqqoniy va keltirilgan iqtiboslarni to’g’riligi hamda aniqligi uchun shaxsan mualliflar javobgardirlar!**

**NOTE!**

**The authors are personally responsible for the truthfulness of the information and evidence included in the international scientific journal "SCIENCE SHINE" and the correctness and accuracy of the quotations!**



**International scientific journal**  
**SCIENCE SHINE**

**Volume 2. Issue 1.**  
**31. 01. 2023**

©Jurnal hajmi: 96 bet.

©Farg’ona viloyati, O‘zbekiston Respublikasi

©<http://science-shine.uz/>